

Devon&Devon

Metropolitan  
Metropolitan Essence  
Metropolitan Ceramic

ASSEMBLY INSTRUCTIONS

ISTRUZIONI DI MONTAGGIO  
MONTAGEANLEITUNGEN  
INSTRUCTIONS DE MONTAGE  
INSTRUCCIONES DE MONTAJE  
ИНСТРУКЦИИ К МОНТАЖУ

# ISTRUZIONI DI MONTAGGIO

Vi ringraziamo per aver scelto un prodotto Devon&Devon.  
Prima di installarlo vi raccomandiamo di leggere attentamente questo manuale.

## INDICE

Pag.4 - Avvertenze

Pag.4 - Prima di iniziare / Attrezzi necessari / Riparazioni

Pag.5 - Packing list Metropolitan e Metropolitan Essence

Pag.5 - Packing list Metropolitan Ceramic

Pag.6 - Istruzioni di montaggio

Devon&Devon si riserva il diritto di modificare il prodotto per ragioni tecnico-produttive. Non ci riterremo in ogni caso responsabili di inconvenienti causati dalle suddette modifiche.

## AVVERTENZE

Prima del montaggio verificare l'integrità dei pezzi. In caso di difetti o dubbi rivolgersi al rivenditore.

Il montaggio deve avvenire seguendo attentamente le istruzioni di seguito indicate.

L'azienda declina ogni responsabilità per installazioni non conformi alle norme vigenti e per montaggio e manutenzioni che non rispettano le presenti avvertenze e istruzioni d'uso.



Gli elementi dell'imballaggio (scatole, sacchetti di plastica, polistirolo, etc...) non devono essere lasciati a portata di mano dei bambini perché possono essere fonti di pericolo (rischio di soffocamento, abrasioni, etc...).

## PRIMA DI INIZIARE

- Verificare le predisposizioni d'impianto necessarie prima del montaggio.

- Verificare la presenza di tutti gli articoli all'interno dell'imballo tramite il Packing List riportato nelle pagine seguenti. Verificare inoltre che nessuno dei componenti presenti difetti visibili.

- Qualora rileviate dei difetti, contattate immediatamente Devon&Devon.

- Per un montaggio corretto si raccomanda di valutare con attenzione il numero di persone da coinvolgere, facendo riferimento ai pesi descritti nelle relative note tecniche di prodotto, disponibili su [www.devon-devon.com](http://www.devon-devon.com)

- Le istruzioni di montaggio sono fornite presumendo che le pareti siano in bolla e abbiano una struttura idonea a sostenere il prodotto.

## ATTREZZI NECESSARI (NON FORNITI DA DEVON&DEVON)

A. Silicone

B. Trapano/Avvitatore

C. Livella

D. Metro

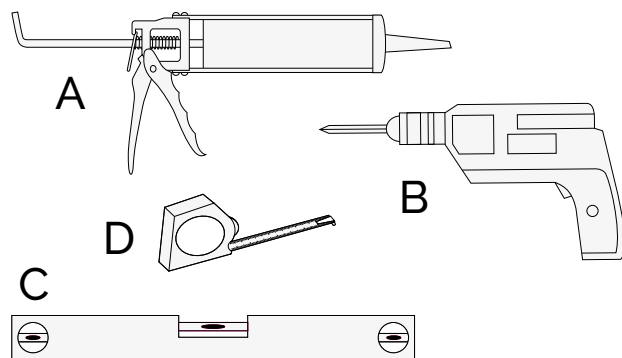

## RIPARAZIONI

Per evitare l'invalidazione della garanzia, eventuali riparazioni devono essere eseguite esclusivamente da personale specializzato e autorizzato.

## PACKING LIST MOBILE METROPOLITAN E METROPOLITAN ESSENCE

- A. Struttura mobile Metropolitan e Metropolitan Essence
- B. Top e alzatina di marmo Metropolitan
- C. Vaschetta per top di marmo
- D. Staffa L
- E. Viti (x6) e tasselli (x3) per staffa a L
- F. Staffa a S (x 4)
- G. Bullone, rondella e dado per staffe a S (x 4)
- H. Piedini mobile

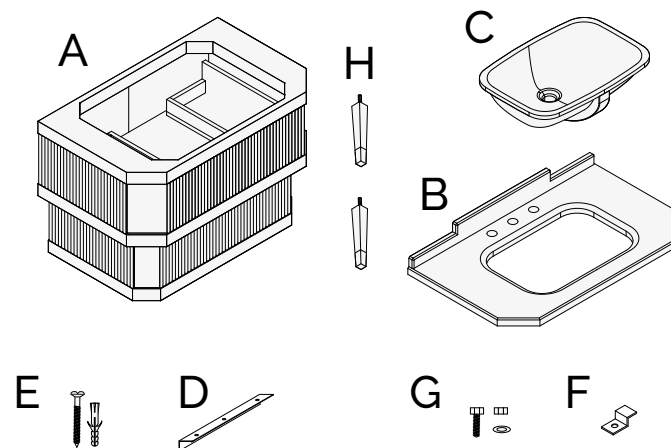

## PACKING LIST MOBILE METROPOLITAN CERAMIC

- A. Struttura mobile Metropolitan Ceramic
- B. Lavabo ceramica
- C. Staffa a L
- D. Viti (x6) e tasselli (x3) per staffa a L
- E. Piedini mobile

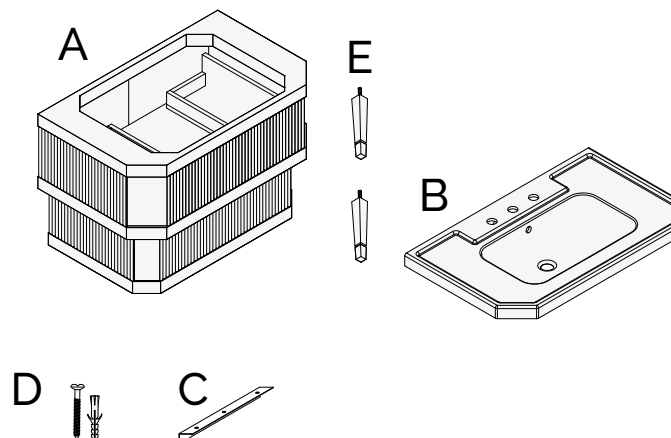

## ISTRUZIONI DI MONTAGGIO

- 1 Controllare la perpendicolarità di parete e pavimento.

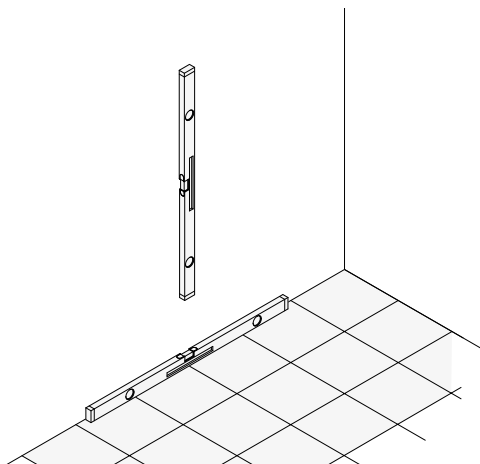

### ATTENZIONE:

DOPO AVER RIMOSSO I COMPONENTI DALLA STRUTTURA DELL'IMBALLO, APPOGGIARE LA STRUTTURA A TERRA SOPRA UN CARTONE O SU UN ALTRO MATERIALE CHE PERMETTA DI MANTENERE IL PRODOTTO INTEGRO

- 2 Sdraiare il mobile sulla parte grezza e avvitare le gambe al mobile.

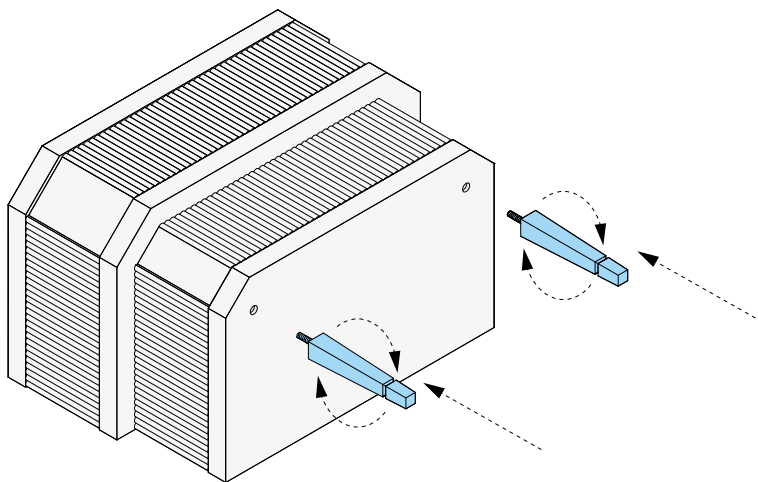

- 3 Prendere la misura effettiva della gamba da terra.

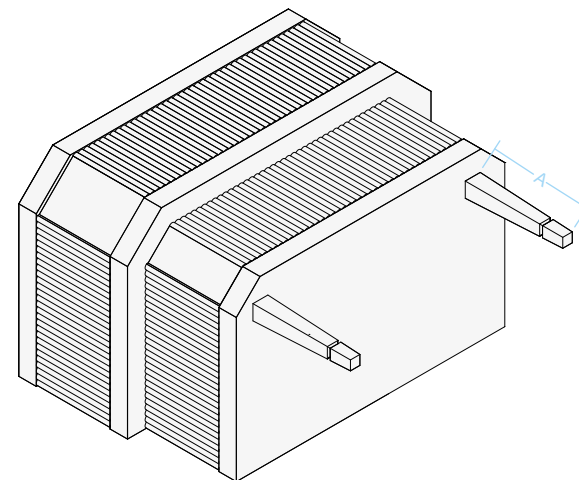

- 4 Con l'aiuto di una livella verificare che la staffa a L sia posizionata correttamente sia parallelamente che ortogonalmente rispetto al muro. Fissare al muro la staffa a L all'altezza esatta rilevata con la misurazione appena effettuata.

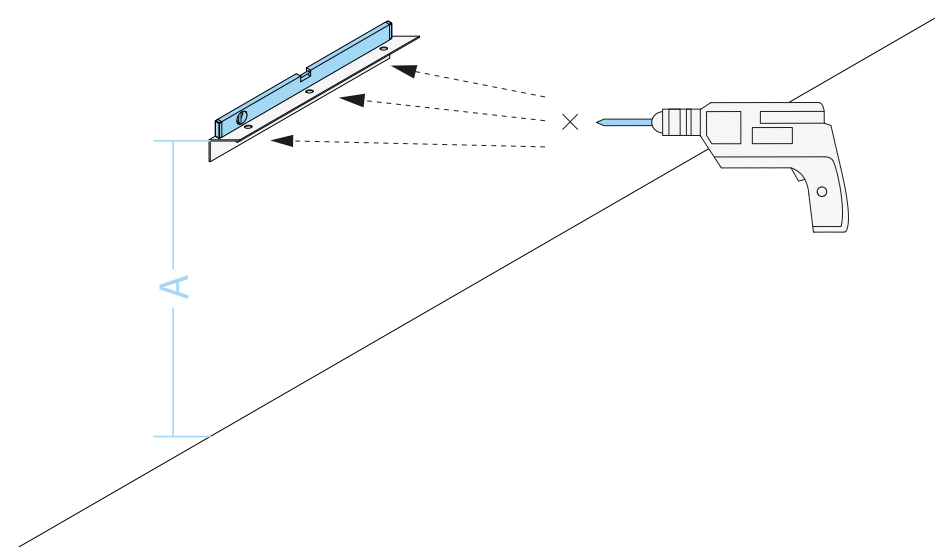

- 5** Appoggiare il prodotto alla staffa a L. Avvitare la staffa al mobile. Per Metropolitan e Metropolitan Essence proseguire dal punto 6. Per Metropolitan ceramic passare direttamente al punto 13.

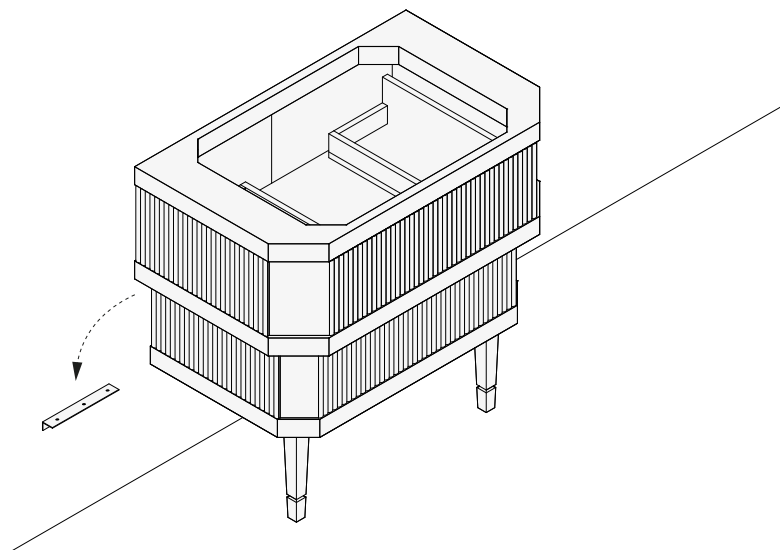

- 7** Appoggiare la vaschetta sul top in marmo.

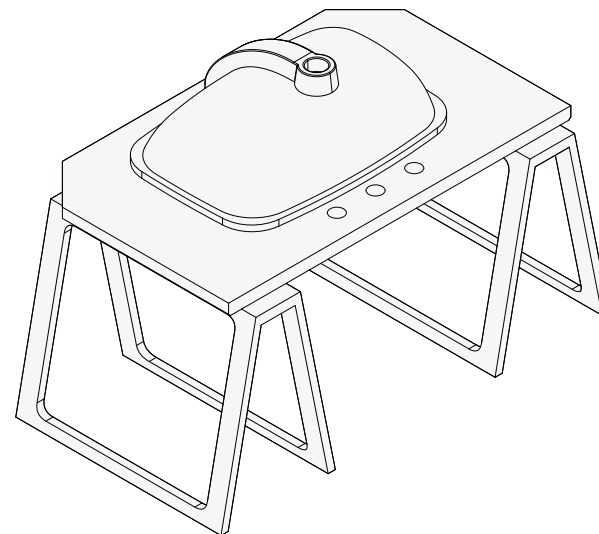

- 6** **Caso 1** – Metropolitan e Metropolitan Essence – per installare la rubinetteria e la vaschetta, appoggiare il top in marmo preforato su delle caprette, lasciando il lato grezzo a vista.

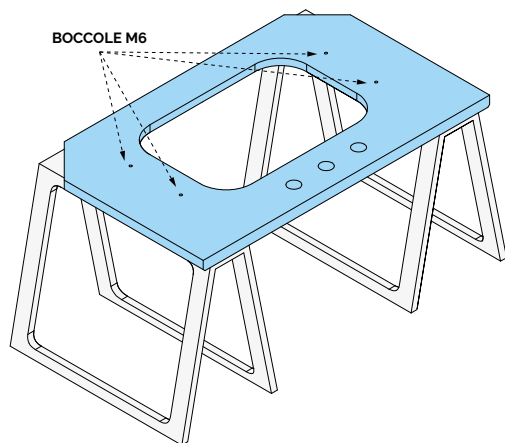

- 8** Installare la vaschetta utilizzando le staffe a S (fornite) e applicare il silicone sulla parte non a vista tra vaschetta e top.

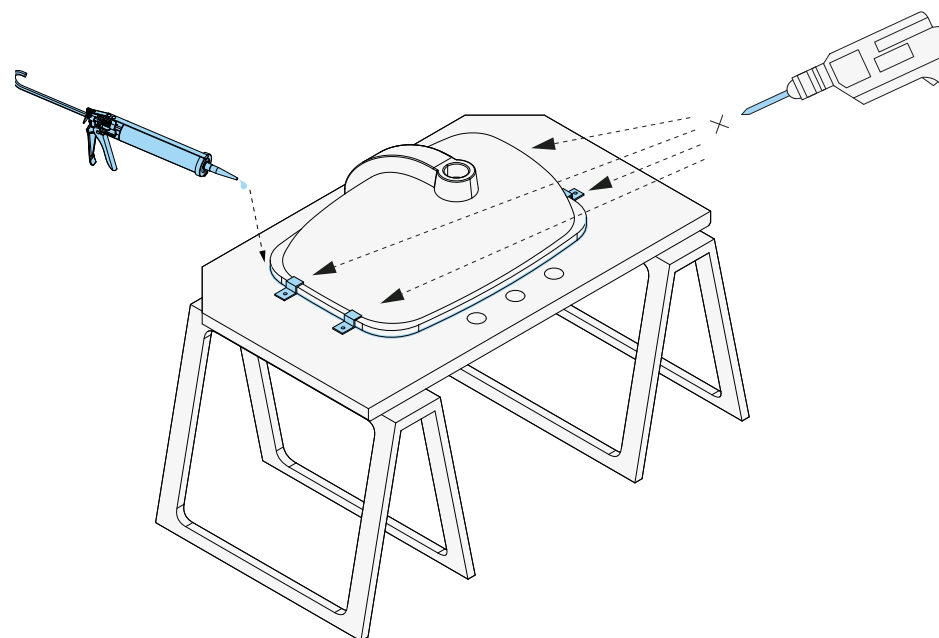

- 9** Posizionare il top con il lato grezzo rivolto verso il basso procedere all'installazione rubinetteria.

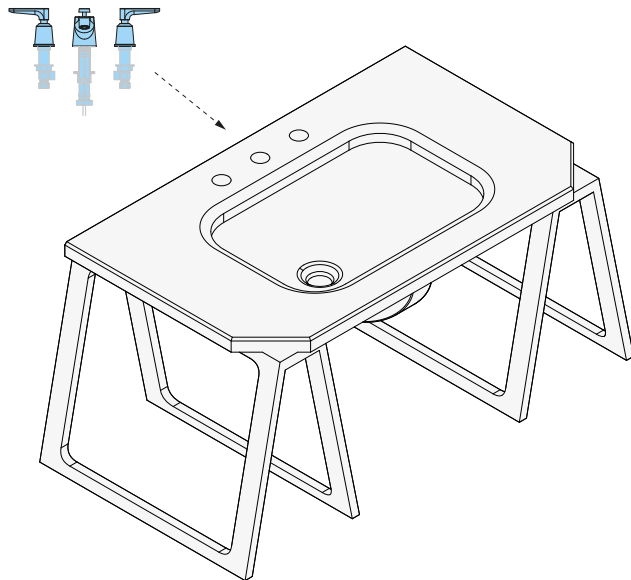

- 10** Adagiare il top di marmo sul mobile, avendo cura di centrarlo; ed eseguire i collegamenti idraulici.

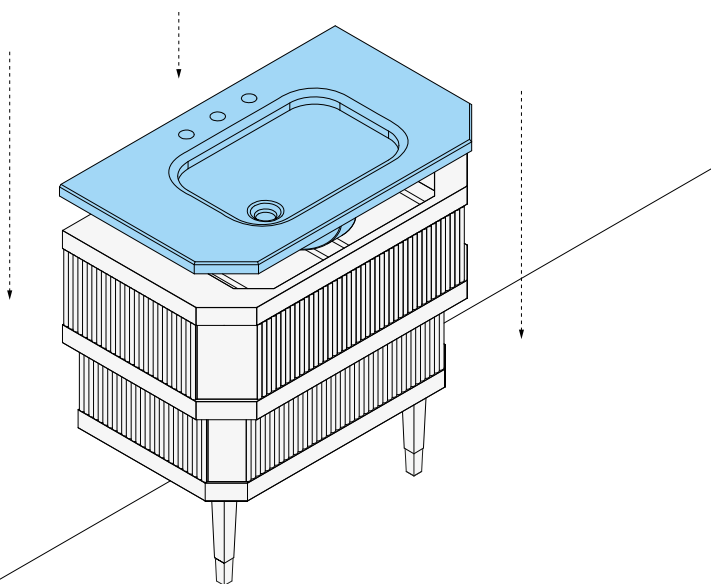

10

- 11** Appoggiare l'alzatina di marmo sul top e fissare al muro con il silicone sia l'alzatina che lo spessore del top

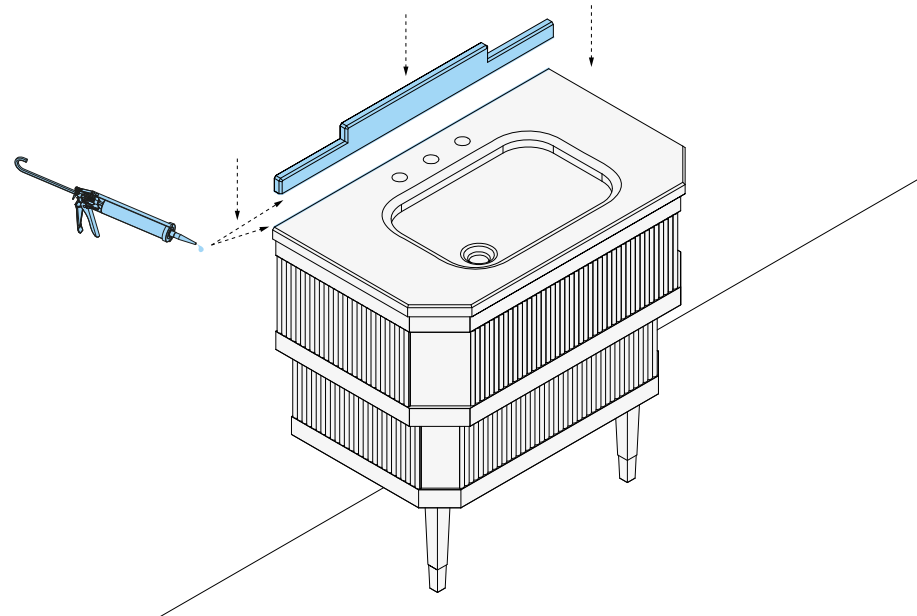

- 12** Al termine dell'installazione i mobili Metropolitan e Metropolitan Essence dovrebbero apparire come in figura.

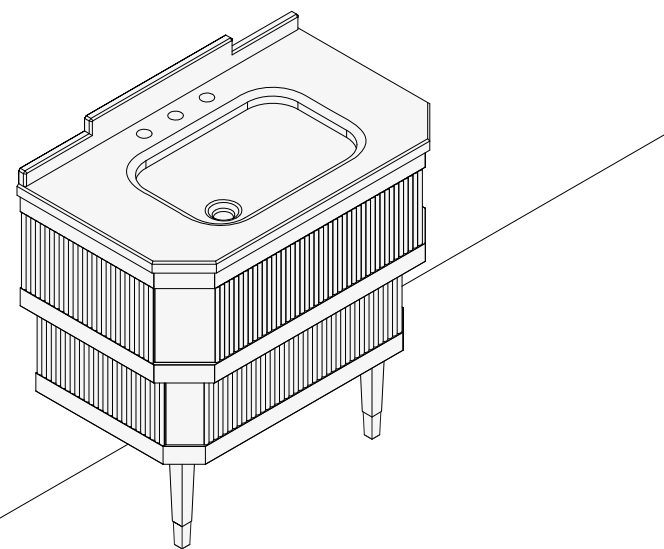

11

**13** **Caso 2** - Metropolitan Ceramic - Per installare la rubinetteria, predisporre il lavabo preforato appoggiandolo su delle caprette.

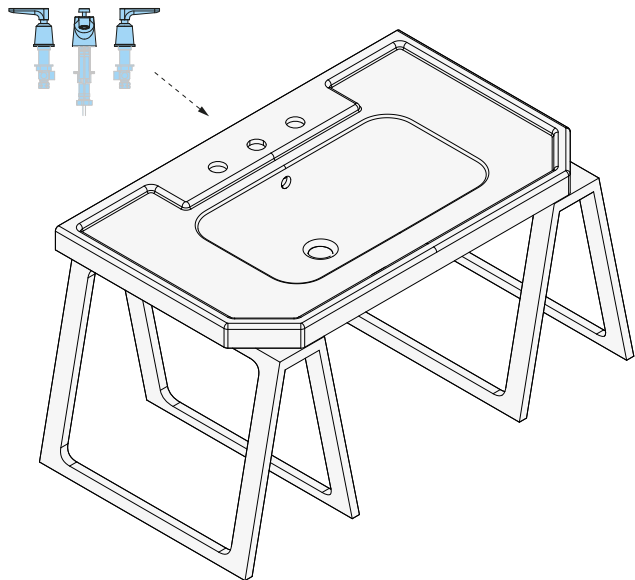

**15** Effettuare i collegamenti idraulici e applicare il silicone.

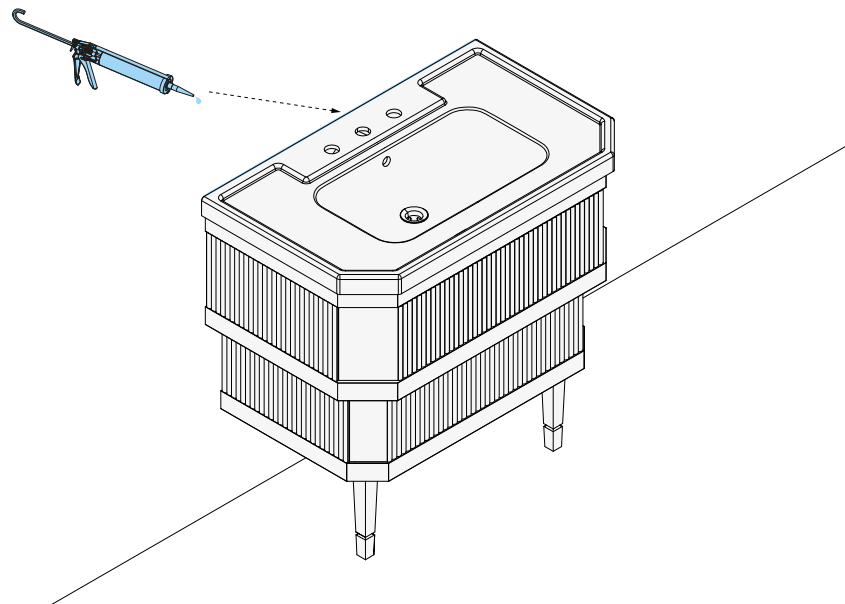

**14** Adagiare il lavabo sul mobile, avendo cura di centrarlo.

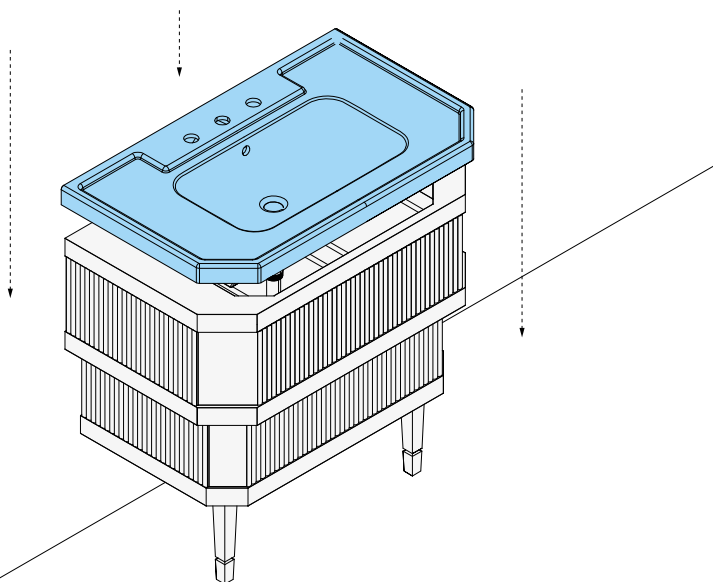

**16** Al termine dell'installazione il mobile Metropolitan Ceramic dovrebbe apparire come in figura.

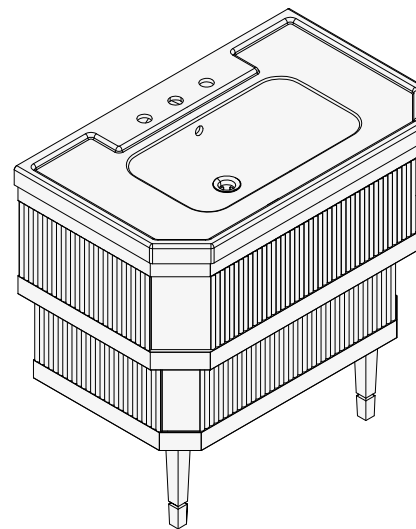

# ASSEMBLY INSTRUCTIONS

Thank you for choosing a Devon&Devon product.  
Before assembling it, we recommend that you read this manual carefully.

## TABLE OF CONTENTS

p.16 - Warnings

p.16 - Before you begin / Tools needed / Repairs

p.17 - Packing list for Metropolitan and Metropolitan Essence

p.17 - Packing list for Metropolitan Ceramic

p.18 - Assembly instructions

Devon&Devon retains the right to modify the product for technical or production reasons. We will not be held responsible for any inconveniences caused by the above-mentioned changes.



## WARNINGS

Make sure that the parts are intact. In case of defect or doubt, contact the retailer. Assembly must be carried out by carefully following the instructions indicated below. The company accepts no liability for installations that do not comply with current standards and for assembly and maintenance that do not comply with these warnings and instructions.



All packaging (boxes, plastic bags, polystyrene, etc...) must be kept out of the reach of children as it can be a source of danger (risk of suffocation, abrasions, etc...).

## BEFORE YOU BEGIN

- Please check the existing layout of the system required before assembly.
- Check that all the items are present in the package, referring to the Packing List on the following pages. Also check that none of the components have visible defects.
- If you should notice any defects, please contact Devon&Devon immediately.

For correct assembly, the number of people to involve should be carefully assessed in reference to the weights described in the relevant product technical notes, which are available at [www.devon-devon.com](http://www.devon-devon.com).

- The assembly instructions are supplied with the assumption that the walls are perpendicular to the floor and that their structure is suitable to support the product.

## TOOLS NEEDED (NOT SUPPLIED BY DEVON&DEVON)

- A. Silicon
- B. Drill/ Electric screw-driver
- C. Level
- D. Meter stick

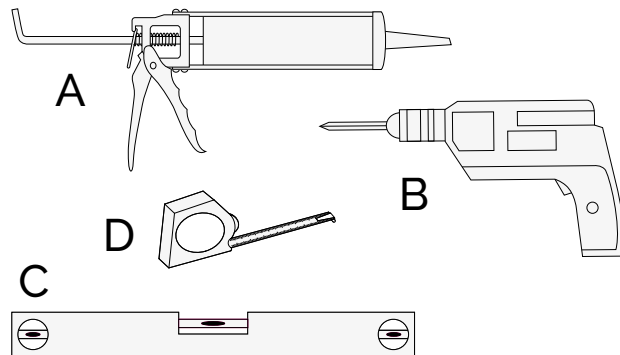

## REPAIRS

To avoid invalidating the warranty, any repairs must be carried out exclusively by authorised specialist personnel only.

## PACKING LIST FOR METROPOLITAN AND METROPOLITAN ESSENCE

- A. Metropolitan and Metropolitan Essence structure
- B. Metropolitan marble top and splashback
- C. Basin for marble top
- D. L-shaped bracket
- E. Screws (x 6) and dowels (x 3) for L-shaped bracket
- F. S-shaped bracket (x 4)
- G. Bolts, washers and nuts for S-shaped brackets (x 4)
- H. Structure feet

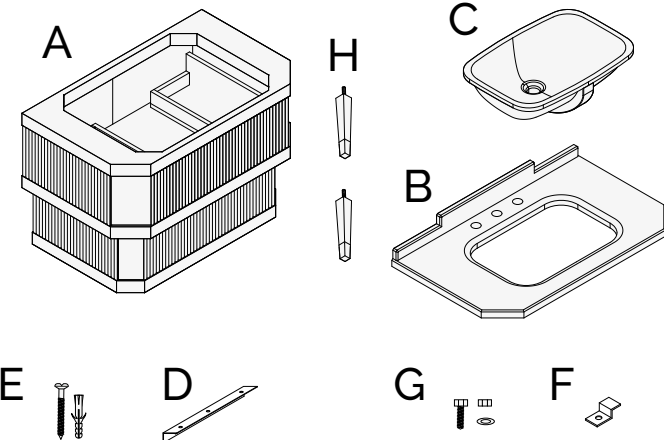

## PACKING LIST FOR METROPOLITAN CERAMIC

- A. Metropolitan Ceramic structure
- B. Ceramic washbasin
- C. L-shaped bracket
- D. Screws (x 6) and dowels (x 3) for L-shaped bracket
- E. Structure feet

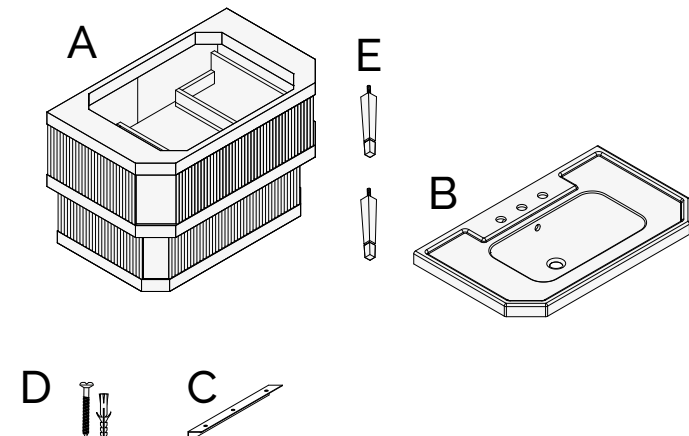

## ASSEMBLY INSTRUCTIONS

- 1 Check that the wall and floor are perpendicular.

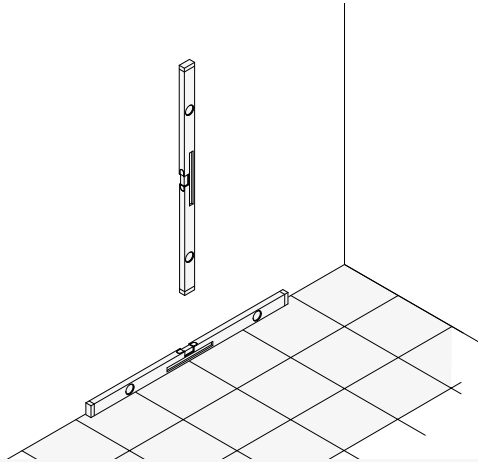

**CAUTION:**  
AFTER REMOVING THE COMPONENTS FROM THEIR PACKING, LAY THE STRUCTURE ON THE FLOOR ON SOME CARDBOARD OR ANOTHER MATERIAL THAT WILL KEEP THE PRODUCT INTACT.

- 2 Lay the structure on its unfinished side and screw the legs onto the structure.

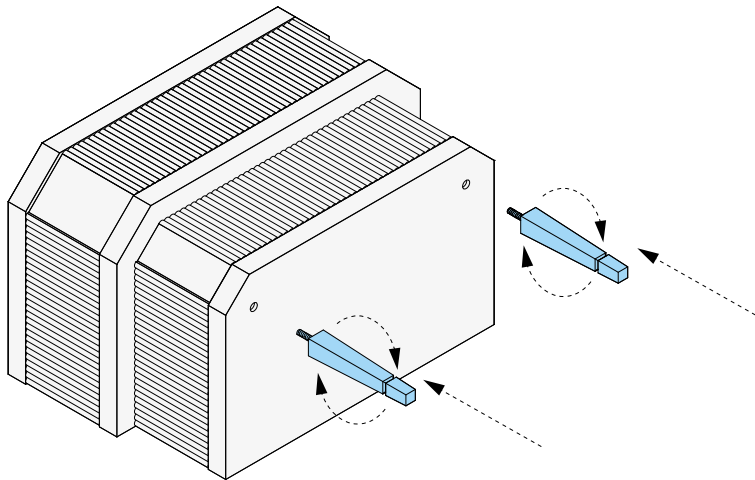

- 3 Measure the actual length of the legs.

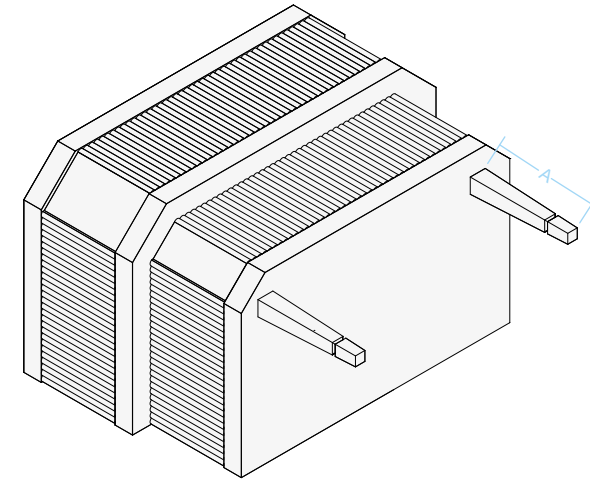

- 4 Using a level, make sure that the L-shaped bracket is positioned correctly, both parallel and perpendicular to the wall. Fasten the L-shaped bracket to the wall at the exact height determined by the distance just measured.

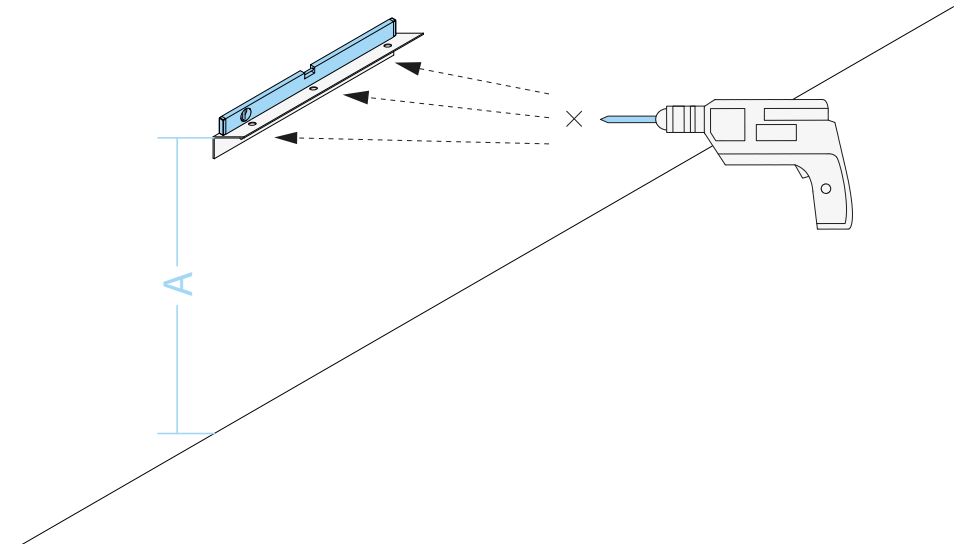

- 5 Rest the product on the L-shaped bracket. Screw the bracket to the structure. For Metropolitan and Metropolitan Essence, continue with step 6. For Metropolitan ceramic, go directly to step 13.

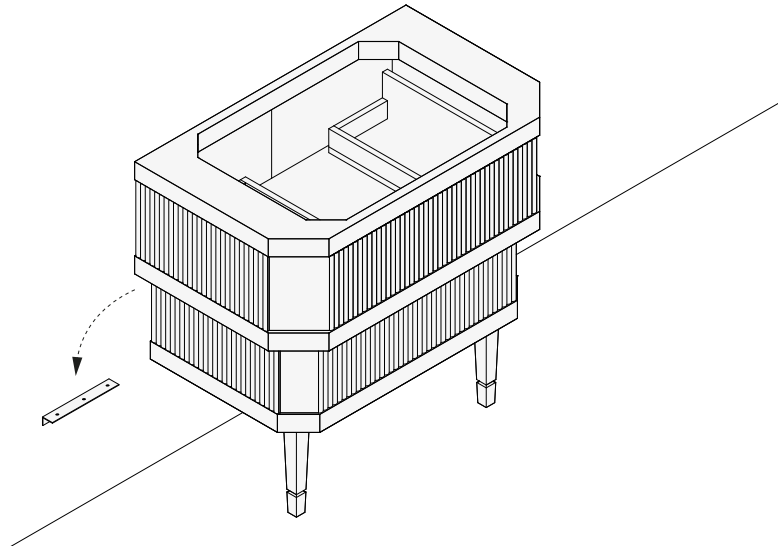

- 7 Place the basin on the marble top.

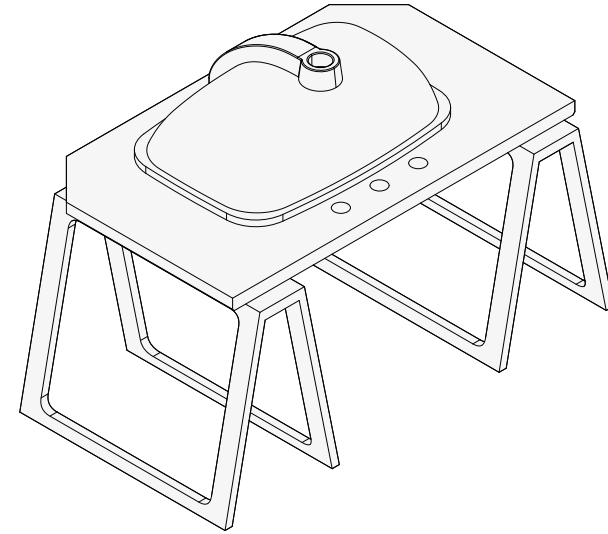

- 6 **Case 1** – Metropolitan and Metropolitan Essence – To install the taps and basin, rest the pre-drilled marble top on sawhorses with the unfinished side upwards.

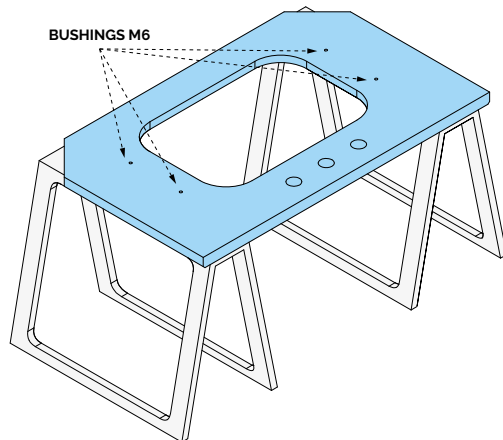

- 8 Install the basin using the S-shaped brackets (supplied) and apply caulk to the non-visible part between the basin and top.

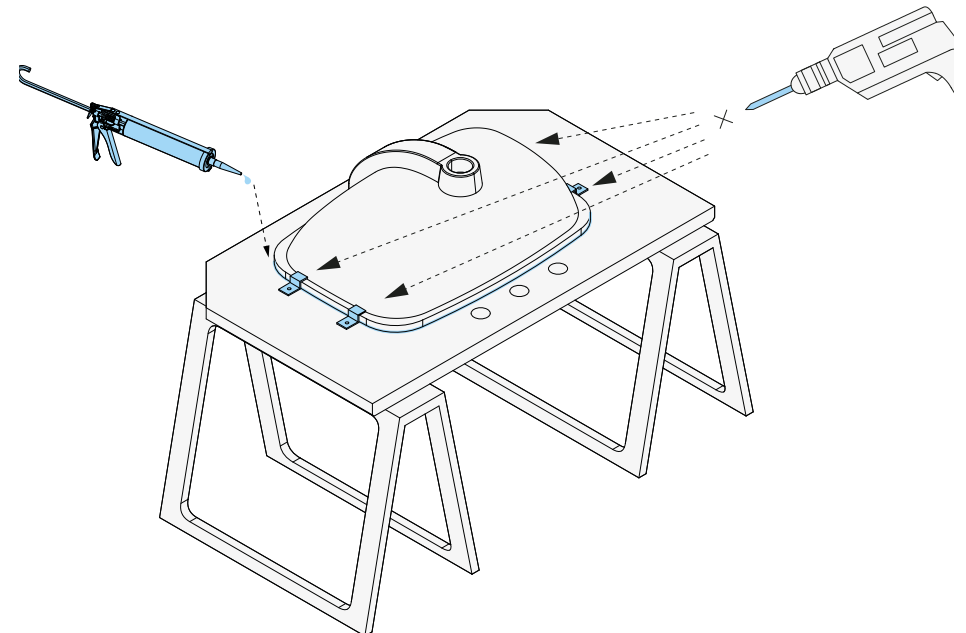

- 9 Position the top with the unfinished side facing downwards and proceed to install the taps.

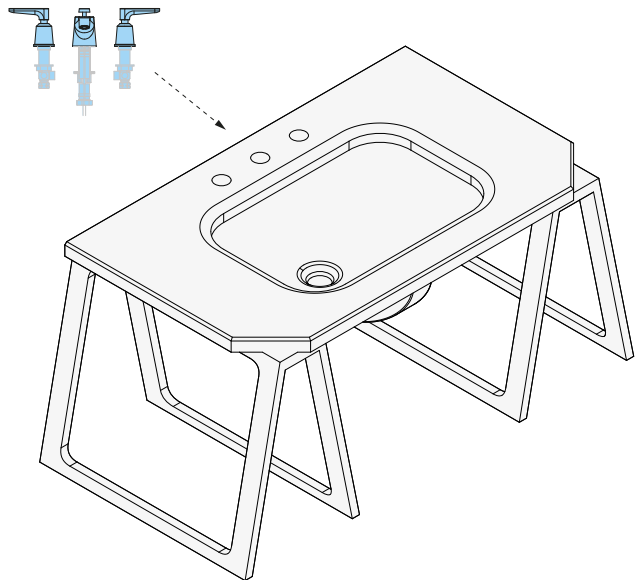

- 10 Rest the marble top on the structure, taking care to centre it and connect the plumbing.

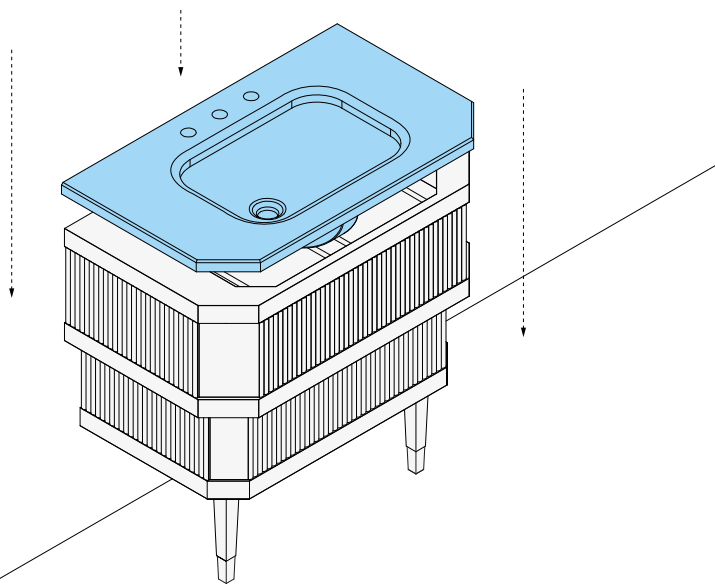

- 11 Rest the marble splashback on the top and attach both the splashback and top to the wall using silicone glue.

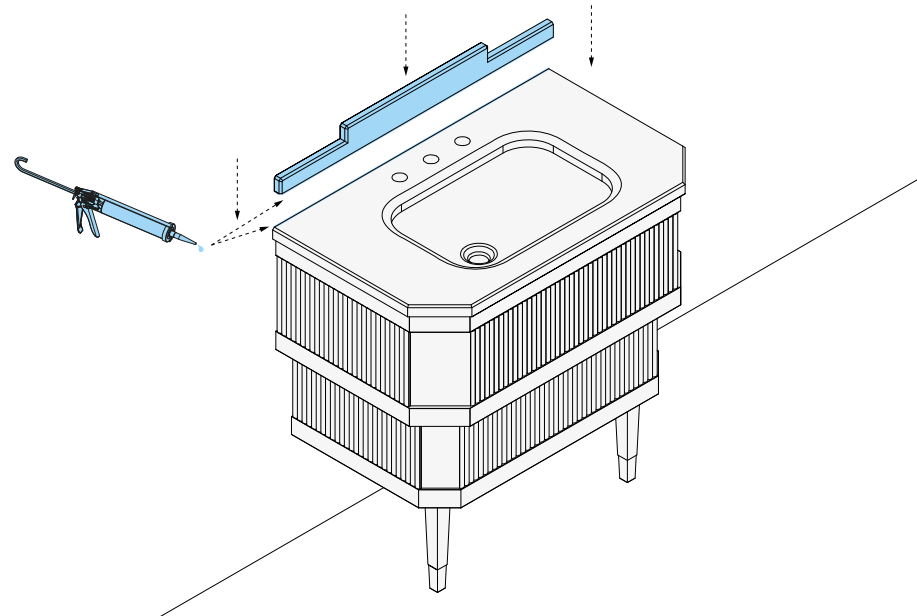

- 12 After installation is complete, the Metropolitan and Metropolitan Essence units should appear as in the figure.

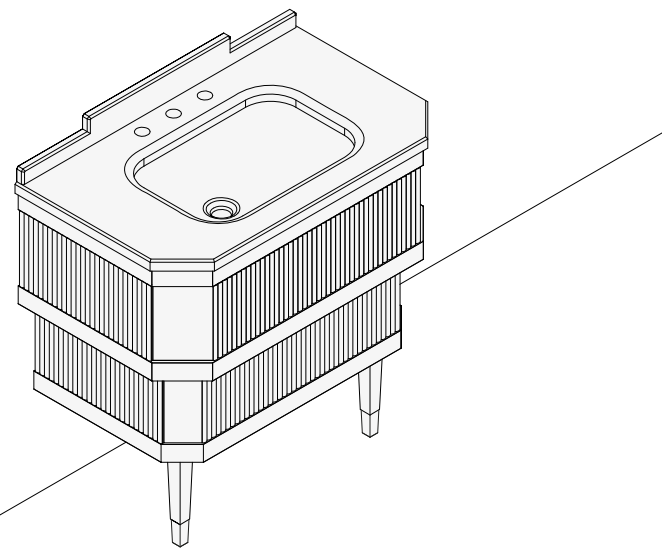

**13** **Case 2** – Metropolitan Ceramic – To install the taps, rest the pre-drilled washbasin on sawhorses.

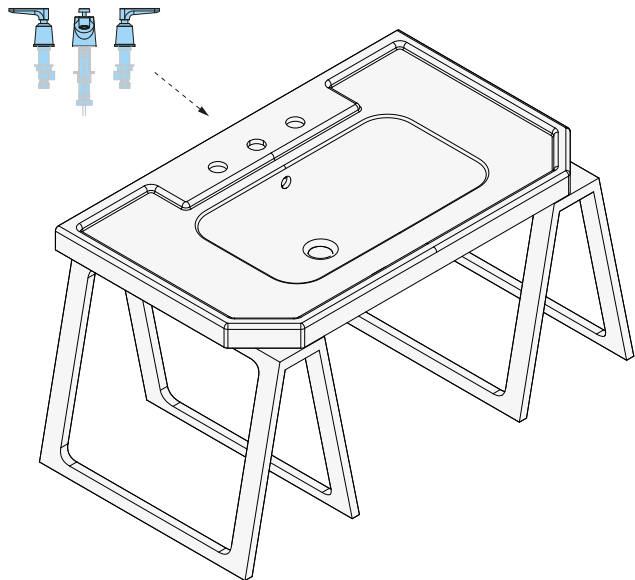

**15** Connect the plumbing and apply caulk.

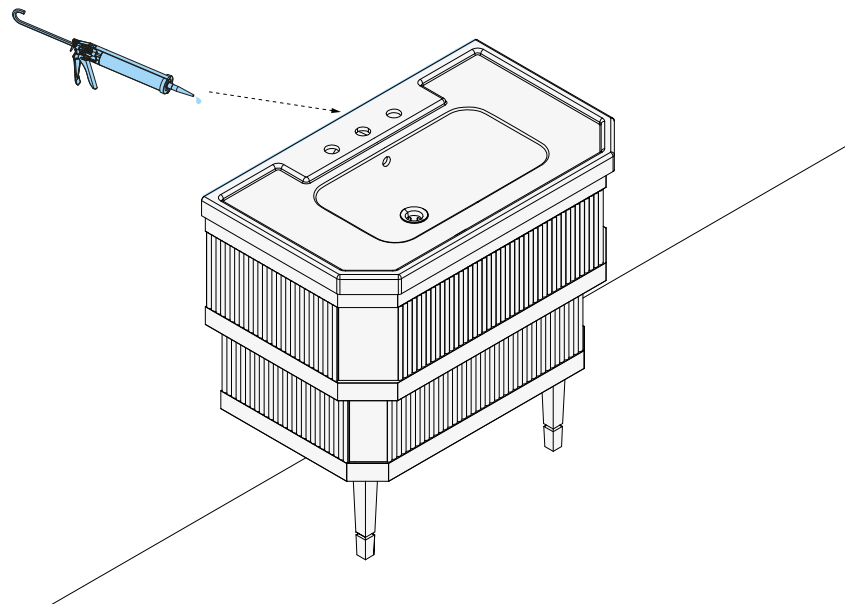

**14** Rest the washbasin on the structure, taking care to centre it.

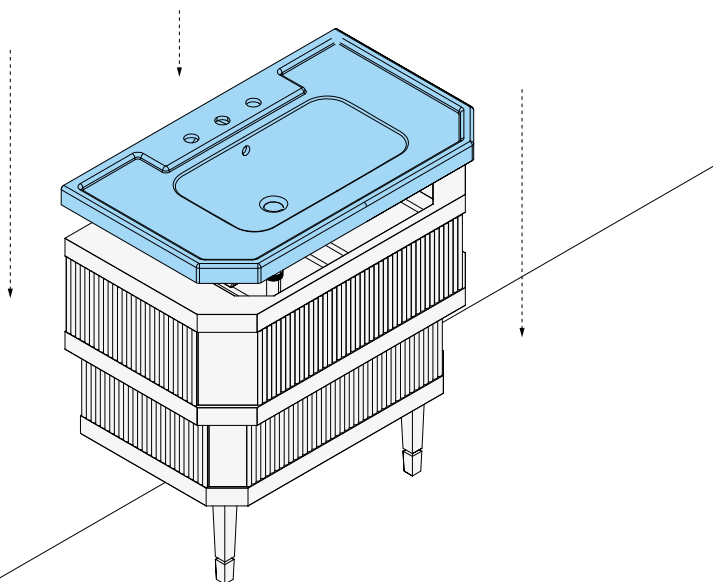

**16** Once installation is complete, the Metropolitan Ceramic unit should appear as in the figure.

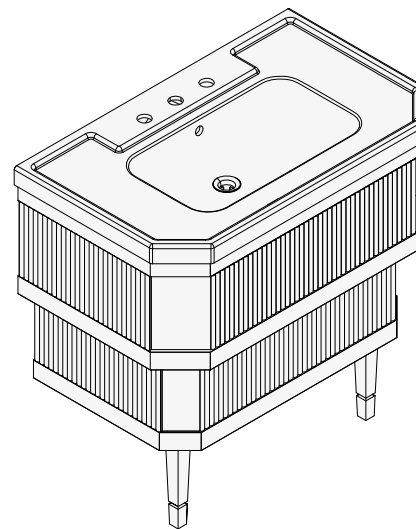

# MONTAGEANLEITUNGEN

Wir danken Ihnen, dass Sie sich für ein Produkt von Devon&Devon.  
Vor der Installation empfehlen wir Ihnen, dieses Handbuch sorgfältig zu lesen.

## INHALT

S.28 - Hinweise

S.28 - Bevor sie anfangen / Benötigte werkzeuge / Reparaturen

S.29 - Packliste Metropolitan und Metropolitan Essence

S.29 - Packliste Metropolitan Ceramic

S.30 - Montageanleitungen

Devon&Devon behält sich das Recht vor, das Produkt aus technisch-produktiven Gründen zu verändern. Wir übernehmen keine Verantwortung für Schwierigkeiten, die als Folge dieser Veränderungen entstehen.

## HINWEISE

Vor der Montage die Unversehrtheit der Teile prüfen. Im Falle von Fehlern oder Fragen den Händler kontaktieren.

Die Installation muss unter sorgfältiger Beachtung der nachstehenden Anweisungen erfolgen. Das Unternehmen übernimmt keine Haftung für Installationen, die nicht den geltenden Normen entsprechen, und für Installationen und Wartungsarbeiten, die nicht mit diesen Warnhinweisen und Anweisungen übereinstimmen.



Verpackungselemente (Kartons, Plastiktüten, Styropor usw.) dürfen nicht in Reichweite von Kindern aufbewahrt werden, da diese Materialien eine Gefahrenquelle darstellen können (Erstickungsgefahr, Schürfwunden usw.).

## BEVOR SIE ANFANGEN

- Überprüfen Sie vor der Montage die nötigen Vorrichtungen in Ihrem Badezimmer.
- Überprüfen Sie anhand der Packliste auf den folgenden Seiten, ob alle Teile in der Verpackung vorhanden sind. Überprüfen Sie auch, dass keines der Bauteile sichtbare Mängel aufweist.
- Sie Fehler entdecken, wenden Sie sich unverzüglich an Devon&Devon.
- Für eine korrekte Montage wird empfohlen, die Anzahl der beteiligten Personen sorgfältig abzuwägen und sich dabei auf die Gewichte zu beziehen, die in den entsprechenden technischen Produkthinweisen beschrieben sind, die auf [www.devon-devon.com](http://www.devon-devon.com) verfügbar sind.
- Die Montageanleitung geht davon aus, dass die Wände perfekt senkrecht und ausreichend stabil für die Installation des Produkts sind.

## BENÖTIGTE WERKZEUGE (NICHT VON DEVON&DEVON DELIEFERT)

- A. Silikon
- B. Bohrer/Schrauber
- C. Wasserwaage
- D. Bleistift

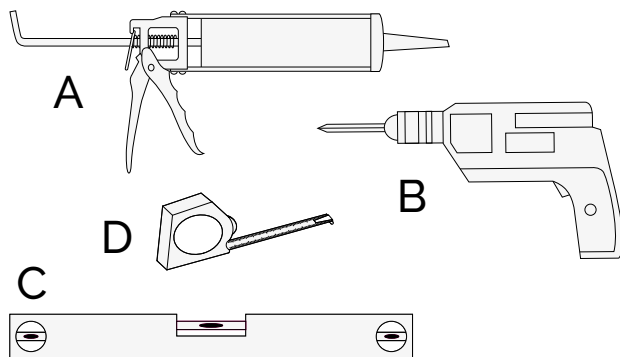

## REPARATUREN

Um ein Erlöschen der Garantie zu vermeiden, dürfen Reparaturen nur von autorisiertem Fachpersonal durchgeführt werden.

## PACKLISTE METROPOLITAN UND METROPOLITAN ESSENCE

- A. Schrankelement Metropolitan und Metropolitan Essence
- B. Platte und Wandabschlussprofil aus Marmor Metropolitan
- C. Waschbecken für Marmorplatte
- D. L-förmige Halterung
- E. Schrauben (x6) und Dübel (x3) für L-förmige Halterung
- F. S-förmige Halterung (x4)
- G. Schraube, Unterlegscheibe und Mutter für S-förmige Halterung (x 4)
- H. Schrankfüße

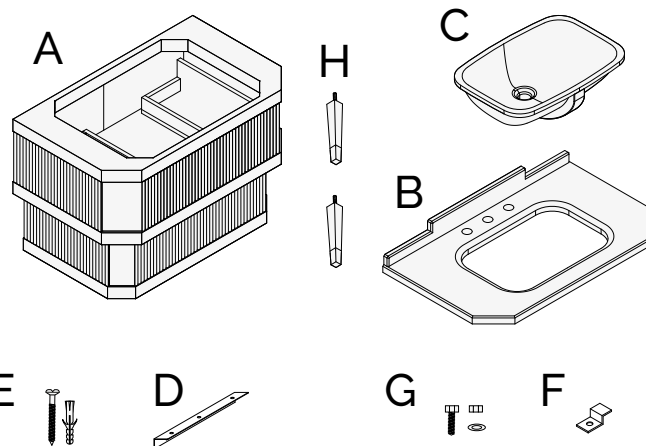

## PACKLISTE METROPOLITAN CERAMIC

- A. Schrankelement Metropolitan Ceramic
- B. Keramikwaschbecken
- C. L-förmige Halterung
- D. Schrauben (x6) und Dübel (x3) für L-förmige Halterung
- E. Schrankfüße

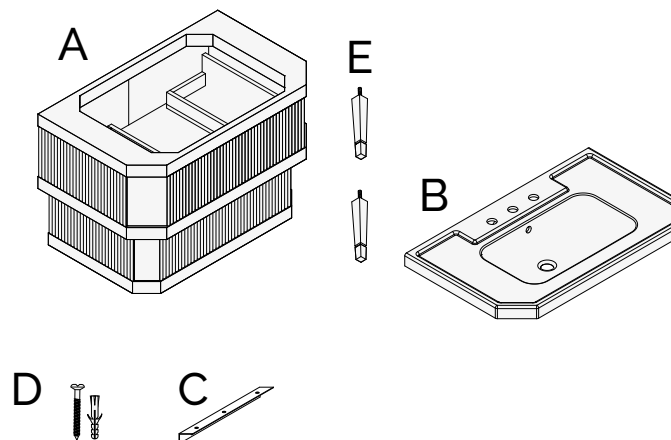

## MONTAGEANLEITUNGEN

- 1 Prüfen Sie, ob Wand und Boden rechtwinklig zueinander stehen.

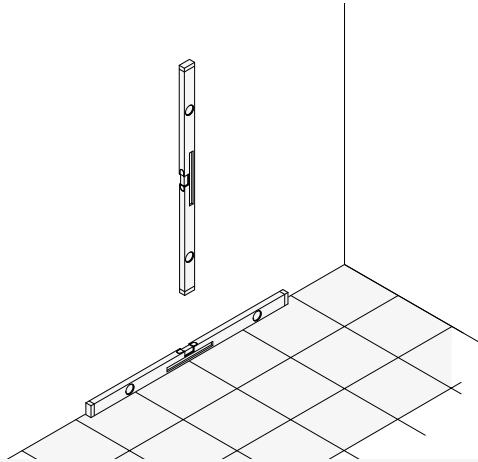

**ACHTUNG:**  
NACHDEM SIE DIE BAUTEILE AUS DER VERPACKUNG GENOMMEN HABEN, LEGEN SIE DAS SCHRANKLEMENT AUF DEM BODEN AUF EINEN KARTON ODER EIN ANDERES MATERIAL AB, DAMIT DAS PRODUKT NICHT BESCHÄDIGT WIRD.

- 2 Legen Sie den Schrank auf den unverkleideten Teil und schrauben Sie die Beine an.

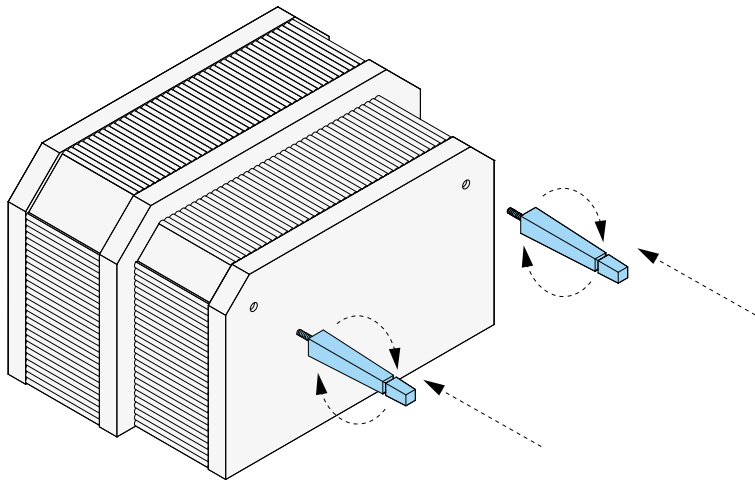

- 3 Messen Sie die Länge des Beins vom Boden.

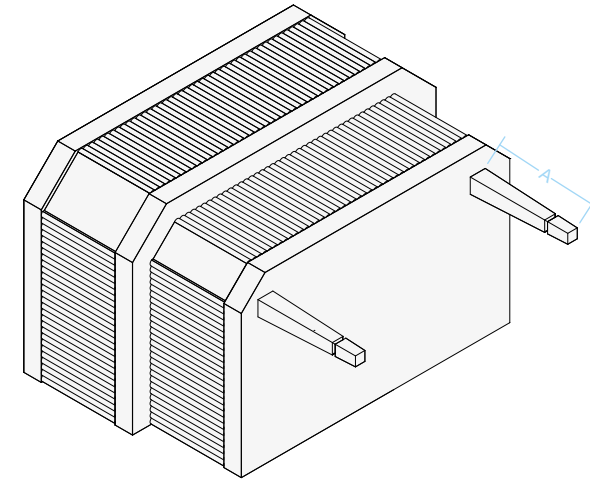

- 4 Prüfen Sie mit Hilfe einer Wasserwaage, ob die L-förmige Halterung korrekt parallel und rechtwinklig zur Wand positioniert ist. Befestigen Sie die L-förmige Halterung genau auf der Höhe an der Wand, die Sie anhand der gerade durchgeführten Messung ermittelt haben.

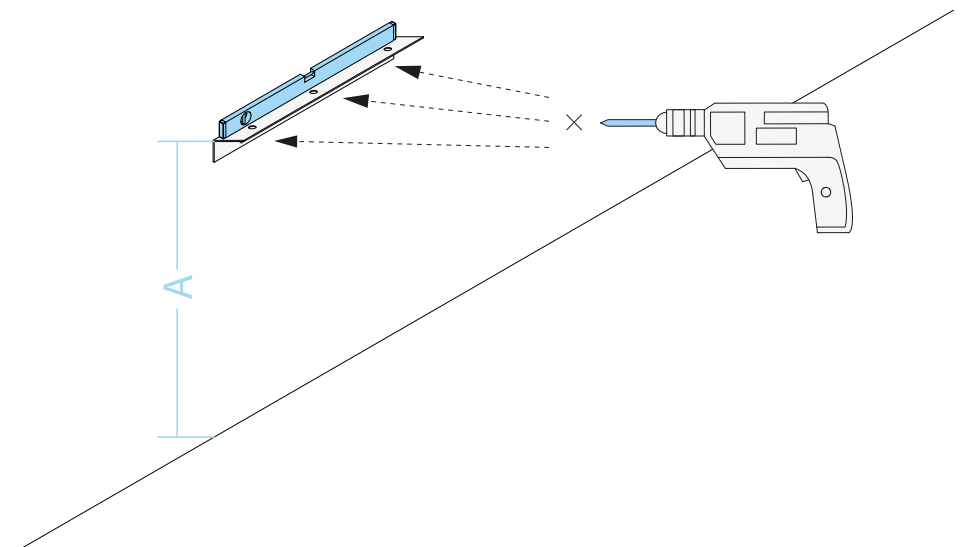



- 5 Platzieren Sie das Produkt auf der L-förmigen Halterung. Schrauben Sie die Halterung an den Schrank. Für Metropolitan und Metropolitan Essence weiter mit Punkt 6. Für Metropolitan Ceramic gehen Sie direkt zu Punkt 13.

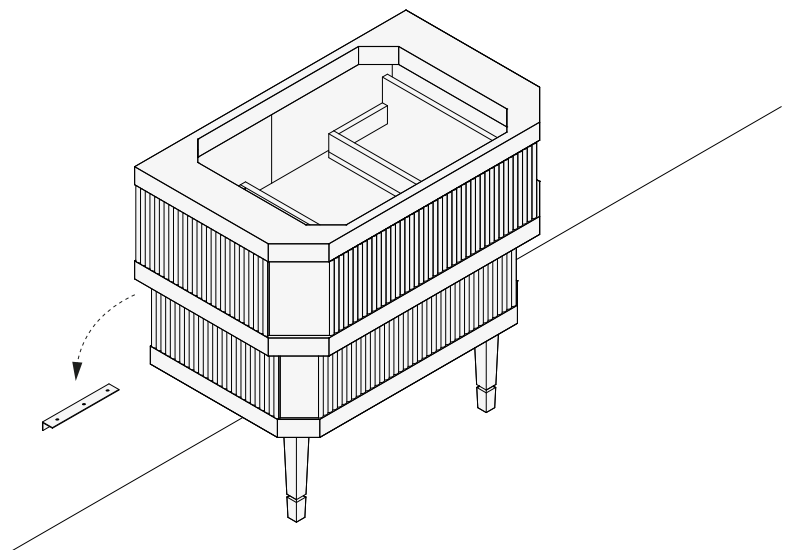

- 7 Setzen Sie das Waschbecken auf die Marmorplatte.

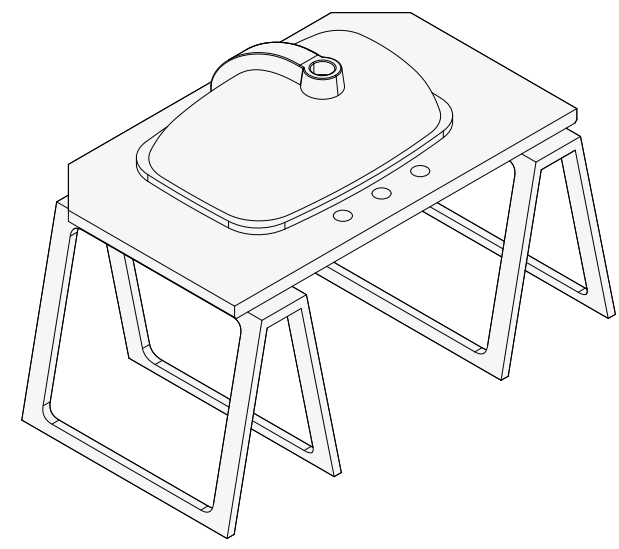

CED

- 6 **Fall 1** – Metropolitan und Metropolitan Essence – Um die Armaturen und das Waschbecken zu installieren, legen Sie die vorgebohrte Marmorplatte auf Holzböcke, mit der unbehandelten Seite nach oben.

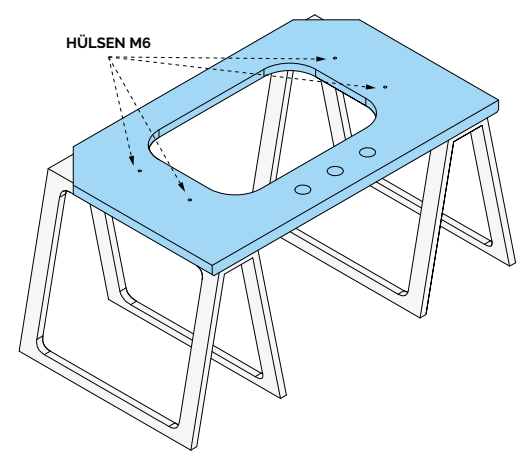

- 8 Befestigen Sie das Waschbecken mit den S-förmigen Halterungen (im Lieferumfang enthalten) und tragen Sie Silikon auf den unsichtbaren Teil zwischen Waschbecken und Marmorplatte auf.

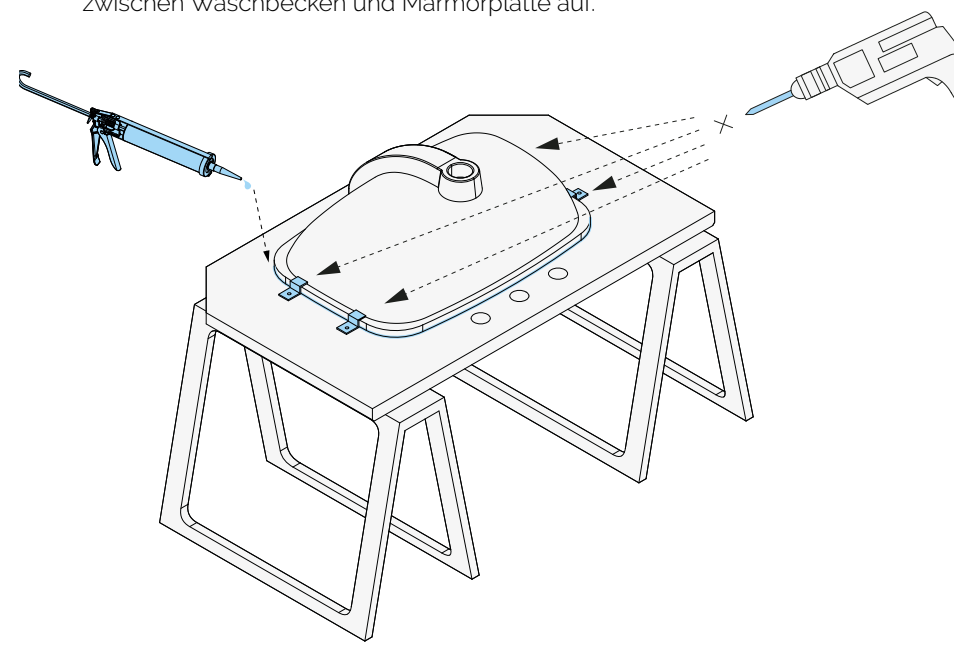

CED

- 9 Positionieren Sie die Marmorplatte mit der unbehandelten Seite nach unten und fahren Sie mit der Installation der Armaturen fort.

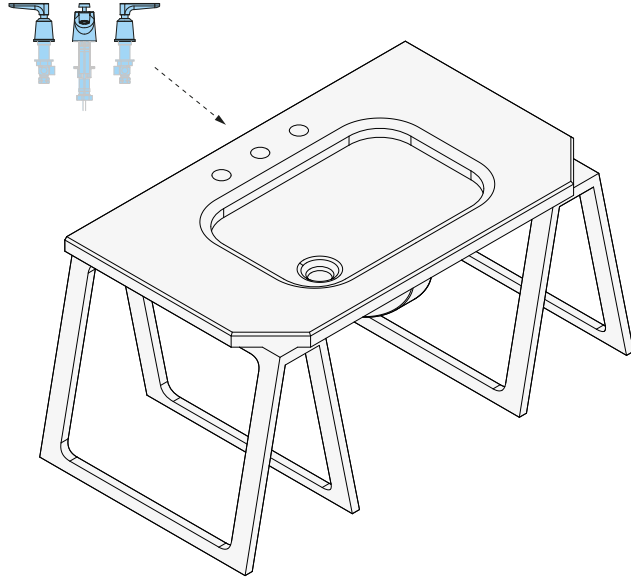

- 11 Platzieren Sie das Wandabschlussprofil aus Marmor auf der Platte und befestigen Sie sowohl das Profil als auch die Dicke der Platte mit Silikon an der Wand

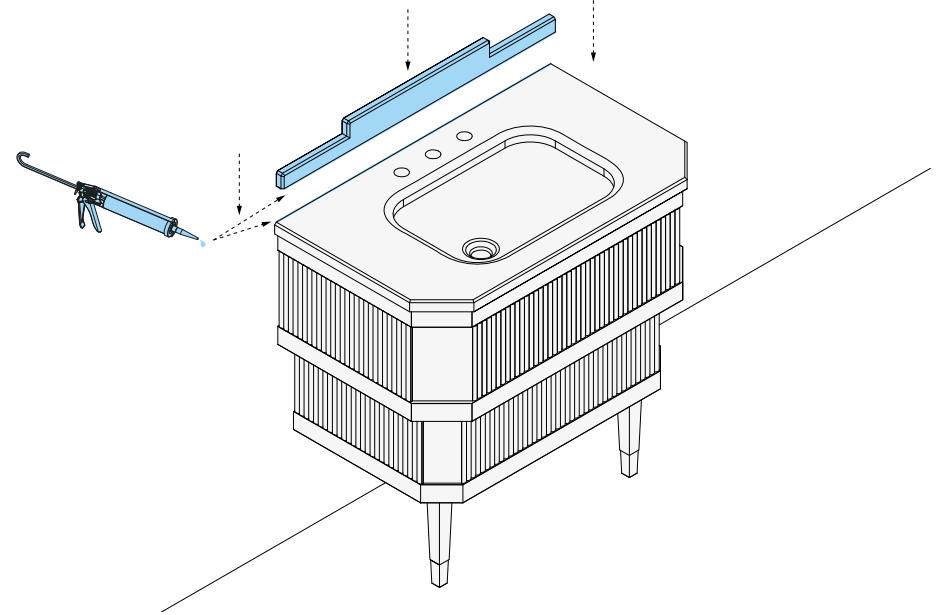

- 10 Setzen Sie die Marmorplatte auf den Schrank, achten Sie darauf, dass sie zentriert ist, und führen Sie die hydraulischen Anschlüsse durch.

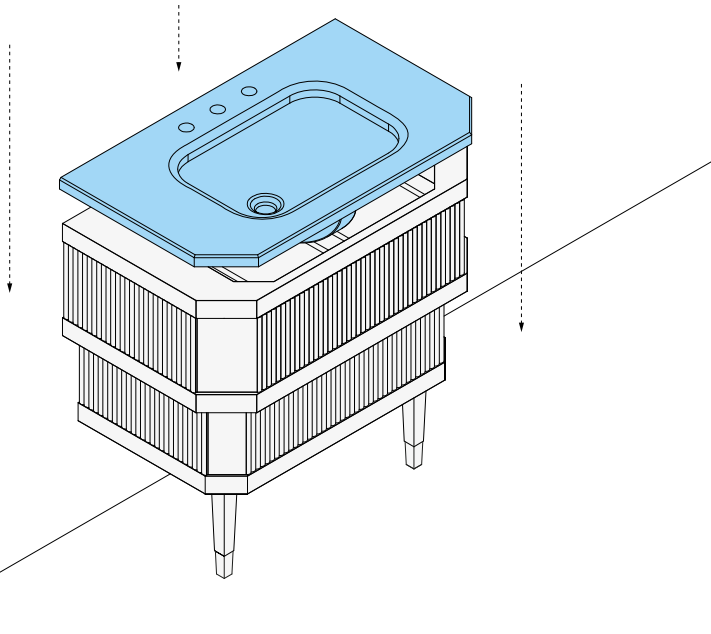

- 12 Sobald die Installation abgeschlossen ist, sollten die Schränke Metropolitan und Metropolitan Essence wie in der Abbildung aussehen.

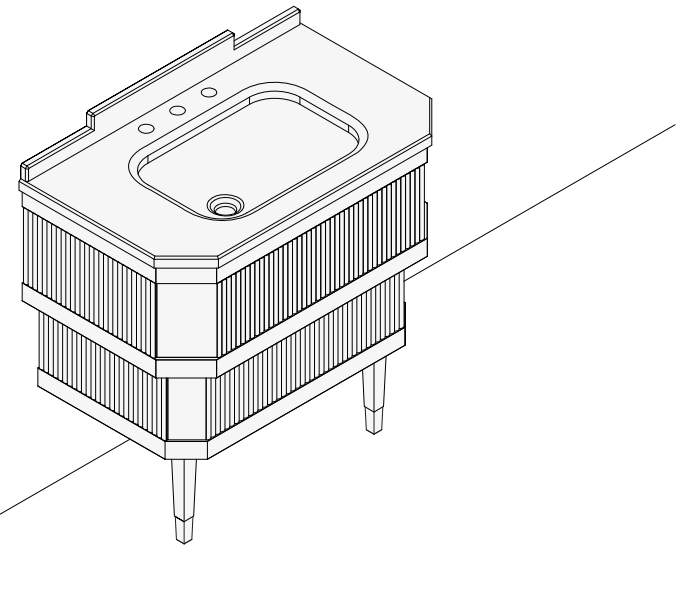

- 13** **Fall 2** – Metropolitan Ceramic – Zum Installieren der Armaturen legen Sie das vorgebohrte Waschbecken auf Holzböcke.

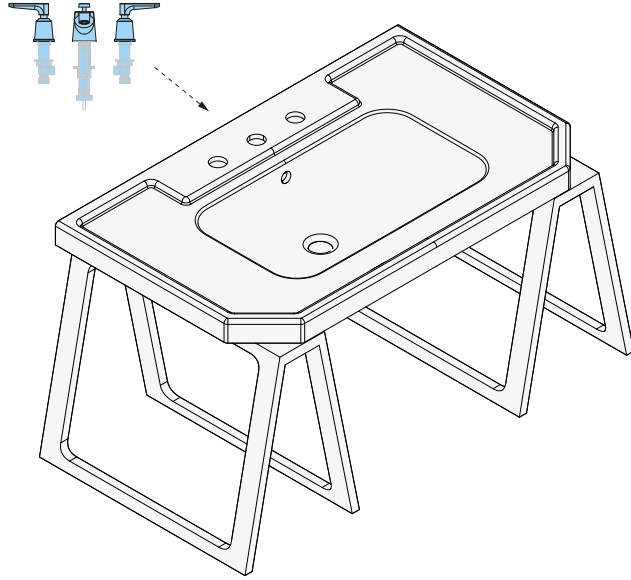

- 14** Setzen Sie das Waschbecken dann auf den Schrank und achten Sie darauf, dass es zentriert ist.

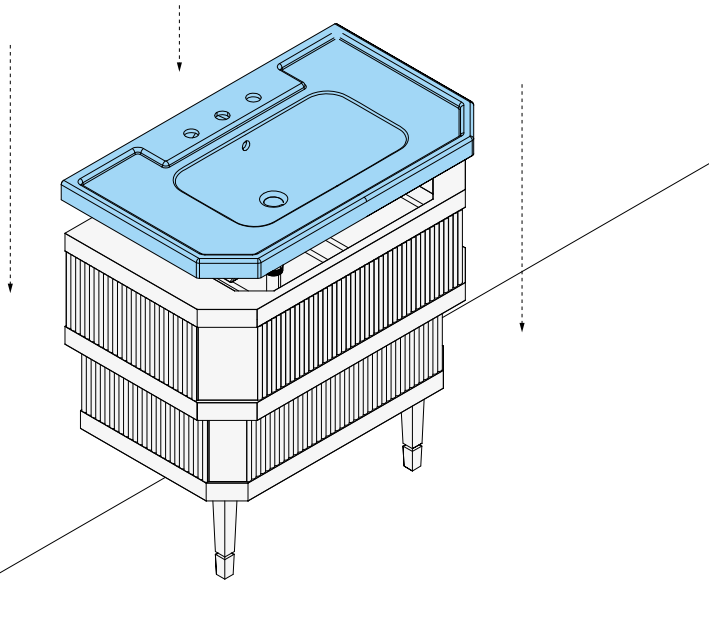

- 15** Stellen Sie die hydraulischen Anschlüsse her und tragen Sie Silikon auf.

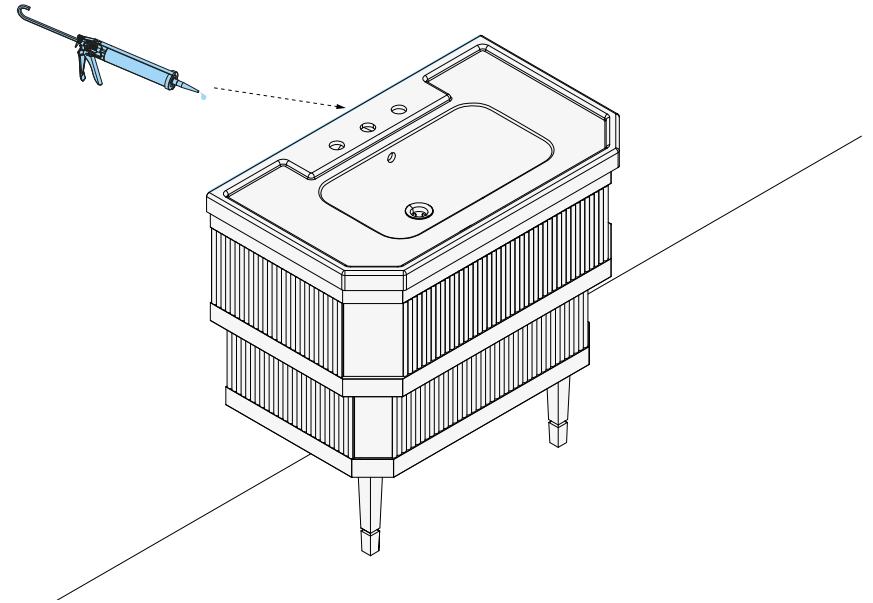

- 16** Sobald die Installation abgeschlossen ist, sollte der Schrank Metropolitan Ceramic wie in der Abbildung dargestellt aussehen.

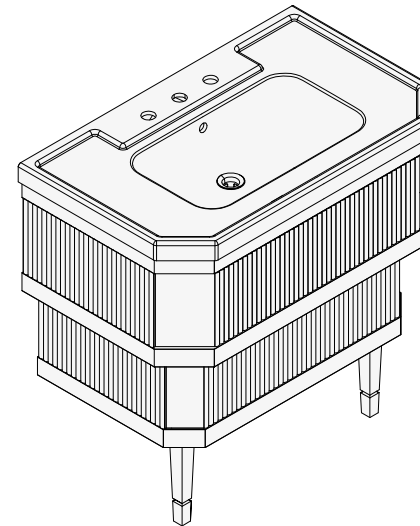

# INSTRUCTIONS DE MONTAGE

Nous vous remercions d'avoir choisi un produit Devon&Devon.  
Avant de l'installer, nous vous invitons à lire attentivement ce manuel.

## INDEX

Page 40 - Avertissements

Page 40 - Avant de commencer / Outils nécessaires / Réparations

Page 41 - Liste des pièces du Metropolitan et du Metropolitan Essence

Page 41 - Liste des pièces du Metropolitan Ceramic

Page 42 - Instructions de montage

Devon&Devon se réserve le droit de modifier le produit pour des raisons techniques et de production. Nous ne nous considérerons en aucun cas responsables d'éventuels inconvénients provoqués par ces modifications.

## AVERTISSEMENTS

Avant le montage, vérifier l'intégrité des pièces. En cas de défaut ou de doute, contacter le revendeur.

Veillez procéder au montage conformément aux instructions fournies ci-dessous.

L'entreprise décline toute responsabilité en cas d'installation non conforme aux normes en vigueur et si le montage et l'entretien ne sont pas conformes à ces avertissements et instructions d'utilisation.



Les éléments d'emballage (boîtes, sacs en plastique, polystyrène, etc.) ne doivent pas être laissés à la portée des enfants, car ils peuvent constituer une source de danger (risque de suffocation, d'écorchures, etc.).

## AVANT DE COMMENCER

- Vérifier les dispositions d'installation nécessaires avant le montage.
- Vérifiez que tous les éléments sont présents dans l'emballage à l'aide de la liste de colisage fournie aux pages suivantes. Vérifiez également qu'aucun composant ne présente de défauts visibles.
- Si vous notez des défauts, contactez immédiatement Devon&Devon.
- Pour garantir un montage correct, il est recommandé de définir soigneusement le nombre de personnes nécessaires pour l'intervention, en se référant aux poids décrits dans les notes techniques du produit concerné, disponibles sur [www.devon-devon.com](http://www.devon-devon.com)
- Les instructions de montage sont fournies en partant du fait que les murs ont une structure appropriée pour soutenir le produit.

## OUTILS NÉCESSAIRES (NON FOURNIS PAR DEVON&DEVON)

- A. Silicone
- B. Perceuse-visseuse
- C. Niveau
- D. Mètre

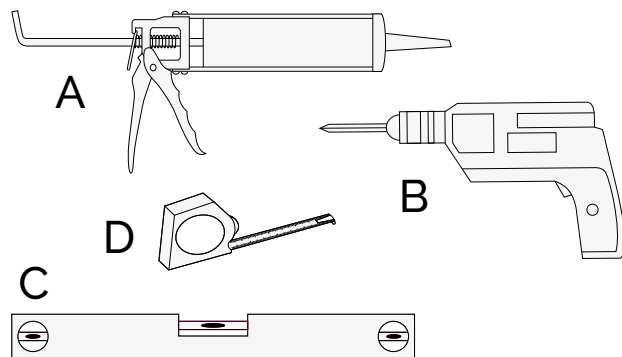

## RÉPARATIONS

Pour éviter une annulation de garantie, toute réparation ne doit être effectuée que par du personnel spécialisé et autorisé.

## LISTE DES PIÈCES DU METROPOLITAN ET DU METROPOLITAN ESSENCE

- A. Structure mobile du Metropolitan et du Metropolitan Essence
- B. Plan et dossier du Metropolitan en marbre
- C. Vasque pour plan en marbre
- D. Équerre
- E. Vis (x6) et chevilles (x3) pour équerre
- F. Fixation en S (x4)
- G. Boulon, rondelle et écrou pour fixations en S (x4)
- H. Pieds du meuble

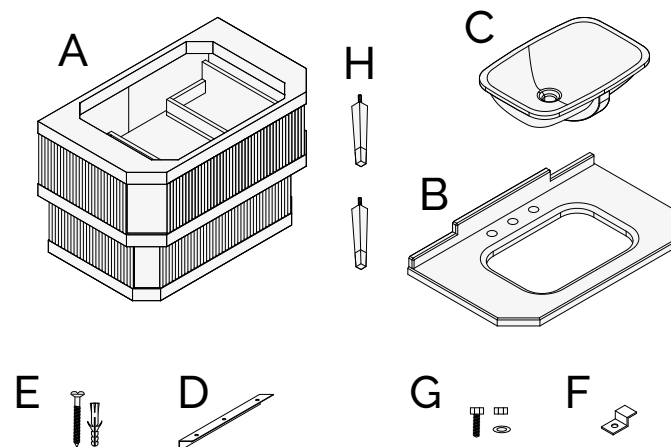

## LISTE DES PIÈCES DU METROPOLITAN CERAMIC

- A. Structure mobile Metropolitan Ceramic
- B. Lavabo en céramique
- C. Équerre
- D. Vis (x6) et chevilles (x3) pour équerre
- E. Pieds du meuble

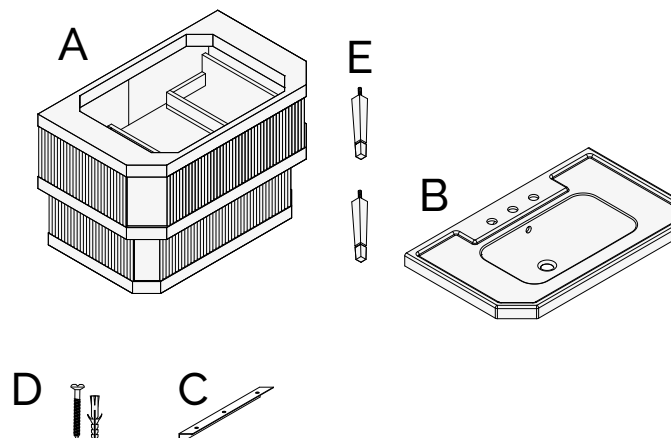

## INSTRUCTIONS DE MONTAGE

- 1 Vérifier la perpendicularité du mur et du sol.

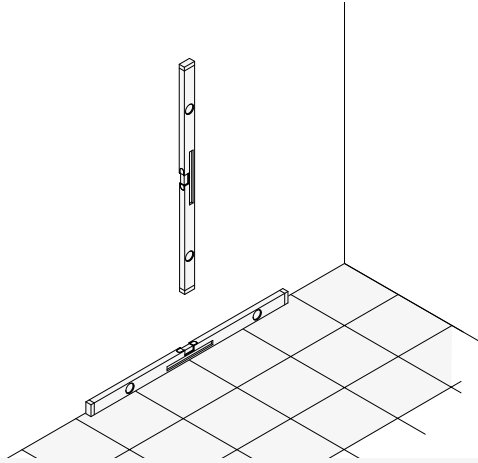

**ATTENTION :**  
APRÈS AVOIR RETIRÉ LES ÉLÉMENTS DE LA STRUCTURE DE LEUR EMBALLAGE, PLACER CETTE DERNIÈRE SUR LE SOL SUR UN CARTON OU UN AUTRE MATÉRIAU PERMETTANT DE CONSERVER LE PRODUIT INTACT.

- 2 Poser le meuble sur la partie brute et visser les pieds au meuble.

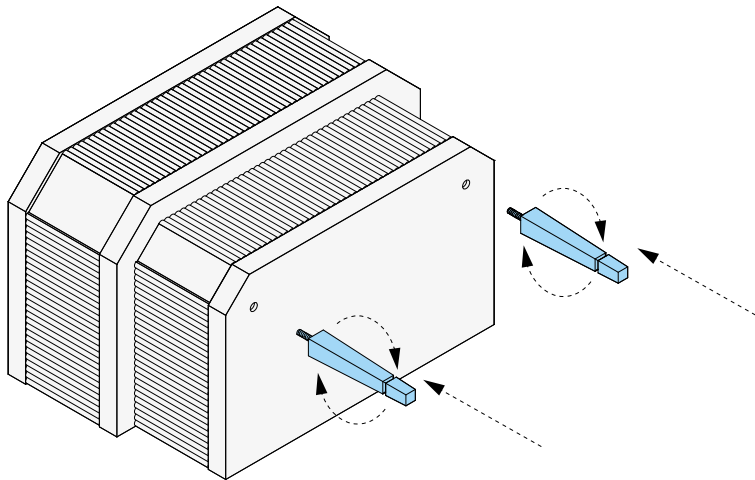

- 3 Mesurer la distance réelle entre le pied et le sol.

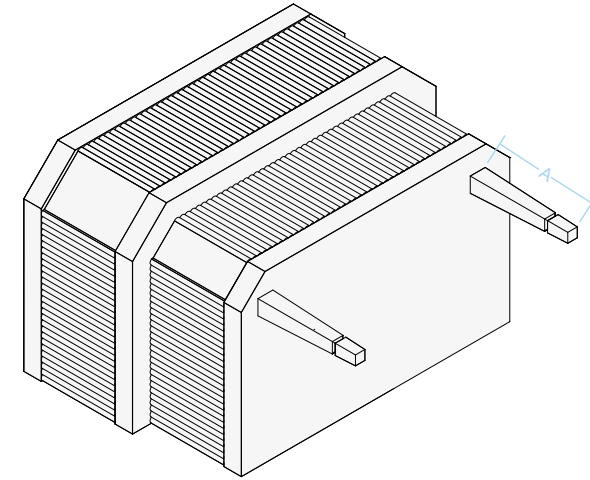

- 4 À l'aide d'un niveau à bulle, vérifier que l'équerre est correctement positionnée, à la fois parallèlement et orthogonalement par rapport au mur. Fixer l'équerre au mur à la hauteur exacte relevée lors de la prise de mesure précédente.

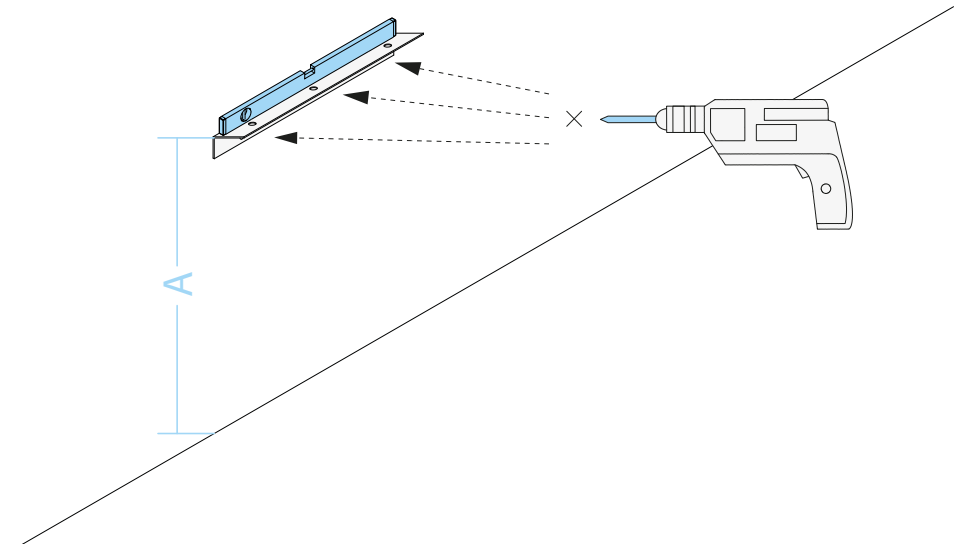

- 5 Appuyer le produit contre l'équerre. Visser l'équerre au meuble. Pour le Metropolitan et le Metropolitan Essence poursuivre avec le point 6. Pour le Metropolitan Ceramic, passer directement au point 13.

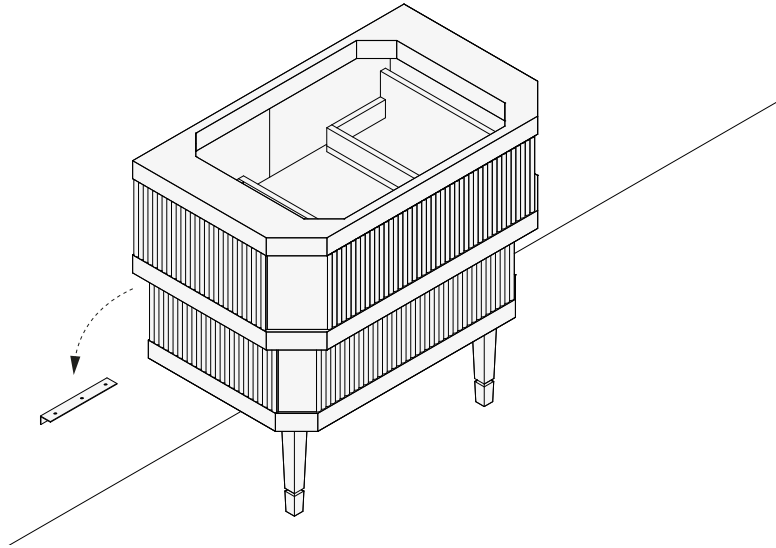

- 7 Poser la vasque sur le plan en marbre.

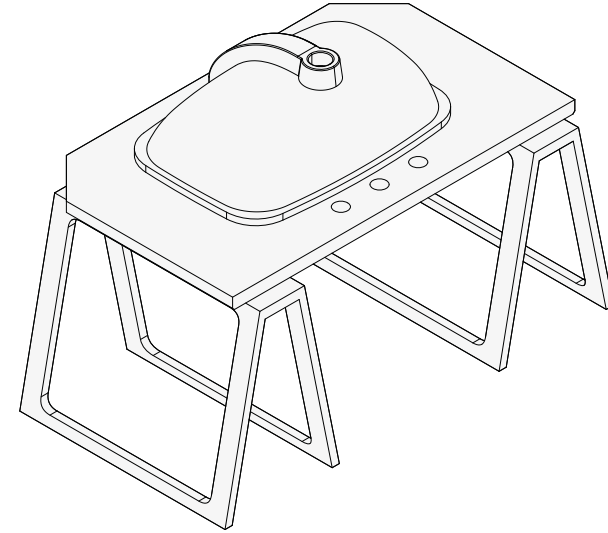

F  
R  
A

- 6 **Cas 1** – Metropolitan et Metropolitan Essence – pour installer la robinetterie et la vasque, placer le plan en marbre pré-percé sur des tréteaux, côté brut vers le haut.

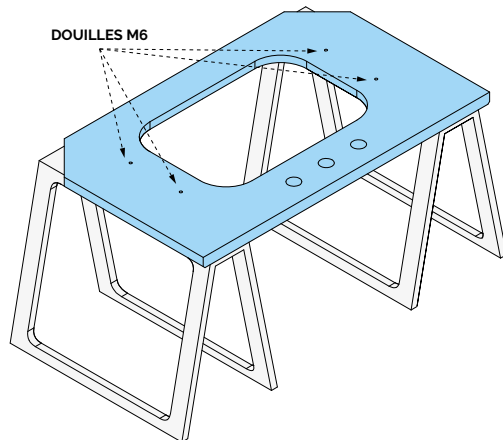

- 8 Installer la vasque à l'aide des fixations en S (fournies) et appliquer du silicone sur la partie non visible entre la vasque et le plan.

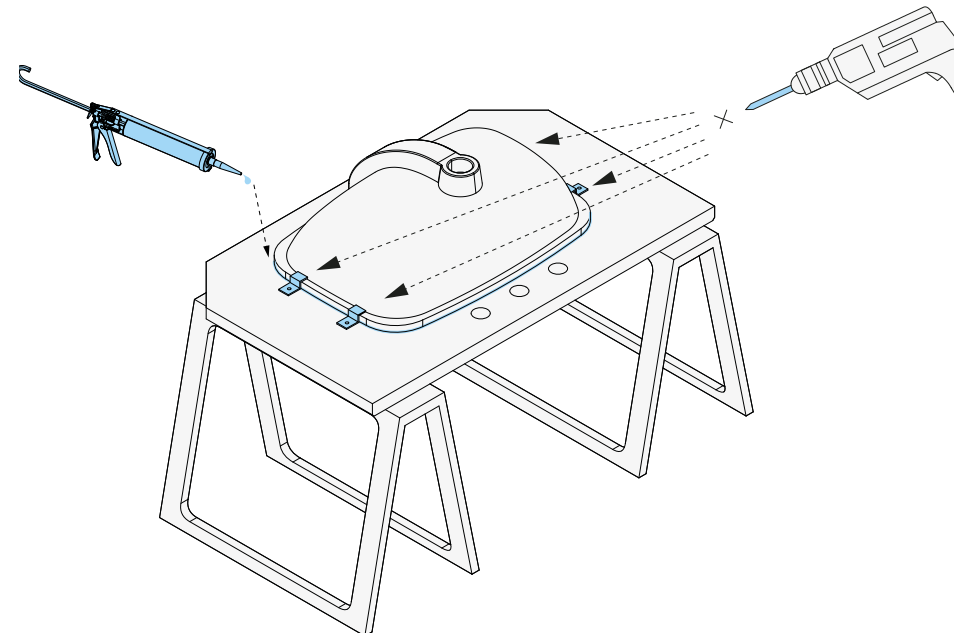

F  
R  
A

- 9** Positionner le plan avec le côté brut orienté vers le bas et procéder à l'installation de la robinetterie.

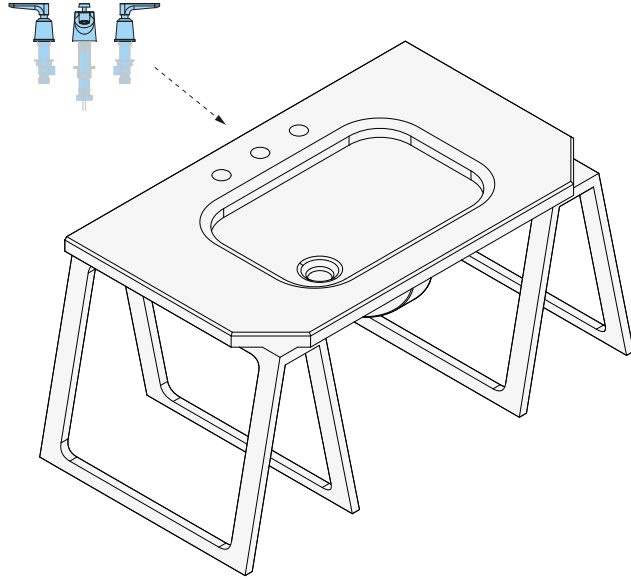

- 11** Poser le dossieret en marbre sur le plan et fixer au mur ces deux éléments en appliquant du silicone au niveau du dossieret et de l'épaisseur du plan.

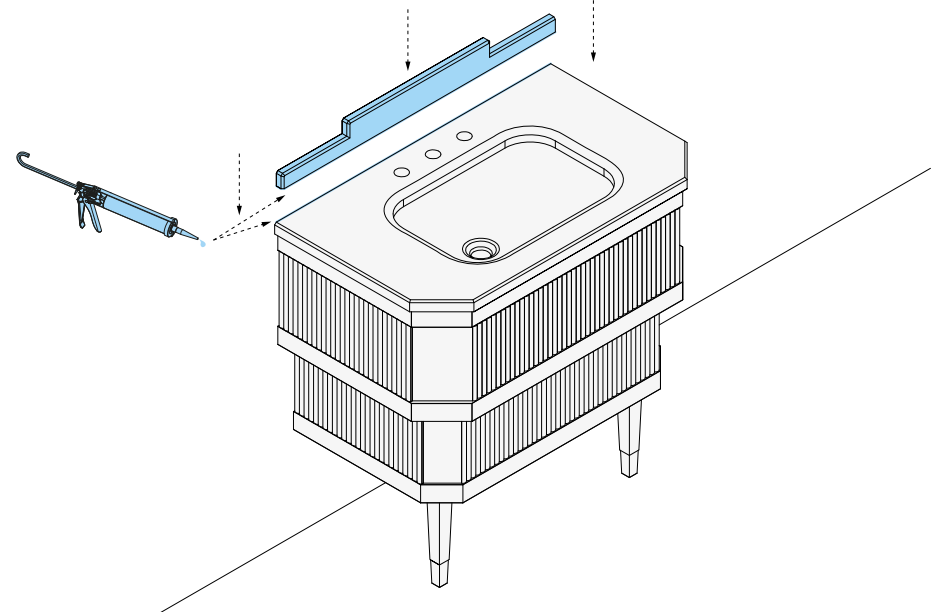

- 10** Déposer le plan en marbre sur le meuble en veillant à bien le centrer ; effectuer les raccordements hydrauliques.

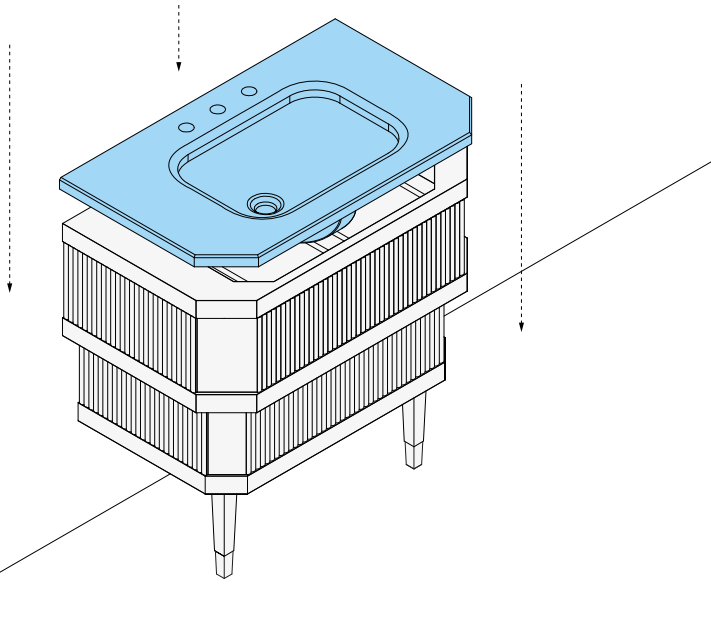

- 12** Une fois l'installation terminée, les meubles Metropolitan et Metropolitan Essence doivent se présenter comme illustré sur la figure.

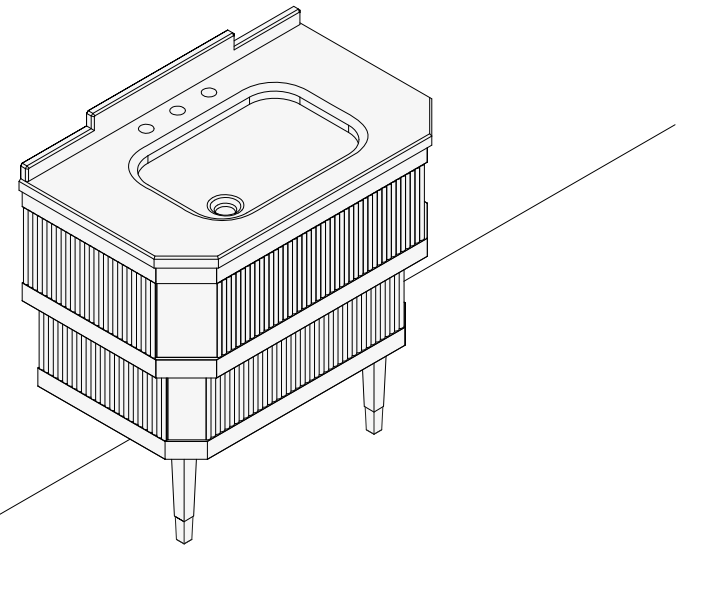



**13** Cas 2 – Metropolitan Ceramic – Pour installer la robinetterie, préparer le lavabo pré-percé en le posant sur des tréteaux.

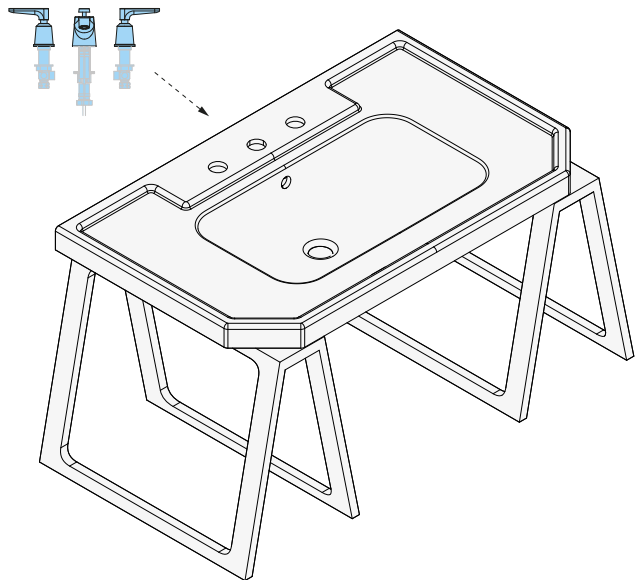

**15** Effectuer les raccordements hydrauliques et appliquer du silicone.

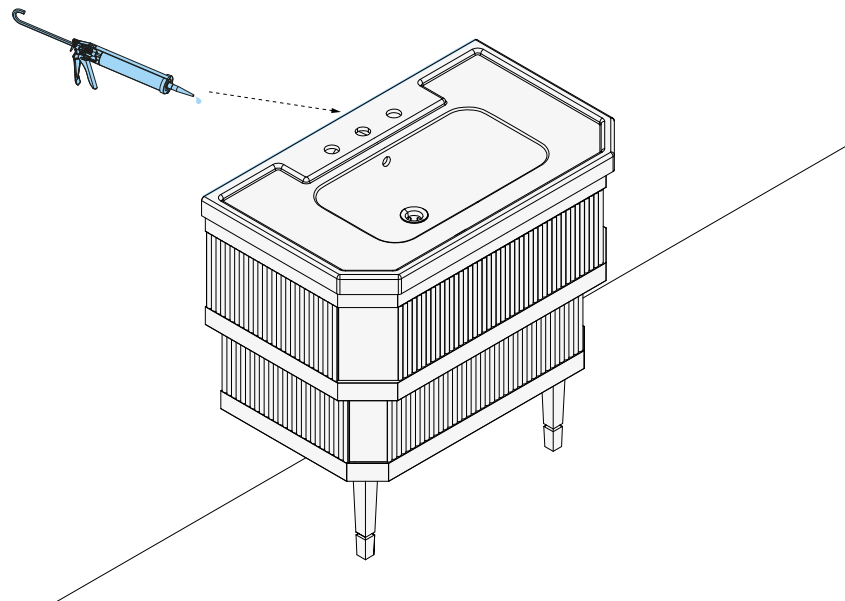

**14** Déposer le lavabo sur le meuble en veillant à bien le centrer.

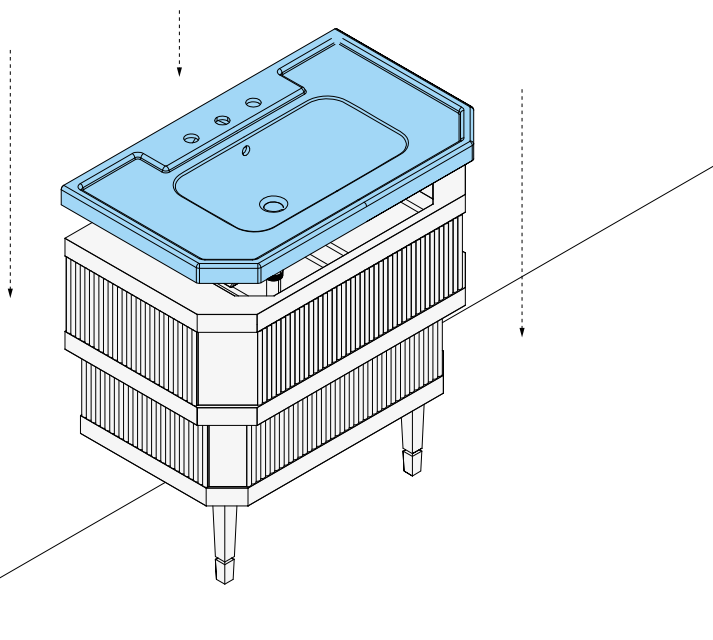

**16** Une fois l'installation terminée, le meuble Metropolitan Ceramic doit se présenter comme illustré sur la figure.

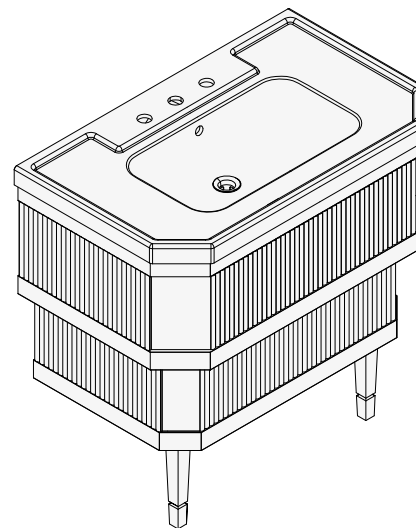

# INSTRUCCIONES DE MONTAJE

Les agradecemos por haber elegido un producto Devon&Devon.  
Antes de instalarlo le recomendamos que lea este manual con atención.

## ÍNDICE

Pág.52 - Advertencias

Pág.52 - Antes de comenzar / Utensilios necesarios / Reparaciones

Pág.53 - Lista de contenido de Metropolitan y Metropolitan Essence

Pág.53 - Lista de contenido de Metropolitan Ceramic

Pág.54 - Instrucciones de montaje

Devon&Devon se reserva el derecho a modificar el producto por razones técnico-productivas. En ningún caso nos consideraremos responsables de inconvenientes causados por dichas modificaciones.

## ADVERTENCIAS

No instale el producto sin antes asegurarse de que no presente defectos. Contacte con el revendedor en caso de dudas. Instale el producto respetando escrupulosamente las siguientes instrucciones. La instalación debe realizarse siguiendo atentamente las instrucciones que figuran a continuación.

La empresa no se responsabiliza de las instalaciones no conformes a las normas vigentes ni del montaje y el mantenimiento que no se ajusten a estas advertencias e instrucciones de uso.



Los elementos de embalaje (cajas, bolsas de plástico, poliestireno, etc...) no deben dejarse al alcance de los niños, ya que pueden ser fuentes de peligro (riesgo de asfixia, abrasiones, etc...).

## ANTES DE COMENZAR

- Comprobar las predisposiciones para instalación necesarias antes del montaje.
- Compruebe que todos los elementos están presentes en el embalaje utilizando la lista de contenido de las páginas siguientes. Compruebe también que ninguno de los componentes presenta defectos visibles.
- En caso de que detecten tales defectos, contacten inmediatamente con Devon&Devon.
- Para un correcto montaje, se recomienda evaluar cuidadosamente el número de personas que intervendrán, consultando los pesos descritos en las correspondientes notas técnicas del producto, disponibles en [www.devon-devon.com](http://www.devon-devon.com)
- Las instrucciones de montaje se proporcionan presumiendo que las paredes están a nivel y cuentan con una estructura idónea para sostener el producto.

## UTENSILIOS NECESARIOS (NO PROPORCIONADOS POR DEVON&DEVON)

- A. Silicona
- B. Taladro/destornillador eléctrico
- C. Nivel
- D. Metro

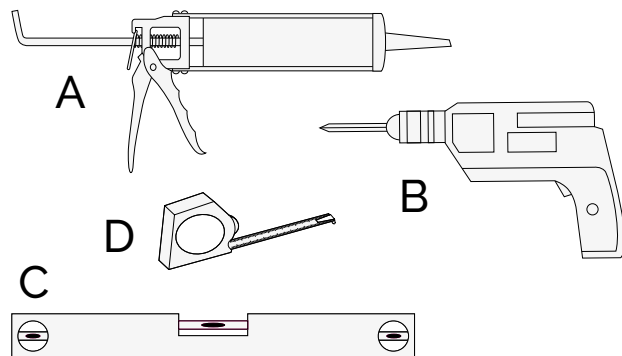

## REPARACIONES

Para no invalidar la garantía, cualquier reparación debe ser realizada únicamente por personal especializado y autorizado.

## LISTA DE CONTENIDO DE METROPOLITAN Y METROPOLITAN ESSENCE

- A. Estructura del mueble Metropolitan y Metropolitan Essence
- B. Encimera y salpicadero de mármol Metropolitan
- C. Cubeta para encimera de mármol
- D. Soporte en L
- E. Tornillos (x6) y tacos (x3) para soporte en L
- F. Soporte en S (x 4)
- G. Tornillo, arandela y tuerca para soportes en S (x 4)
- H. Pies del mueble

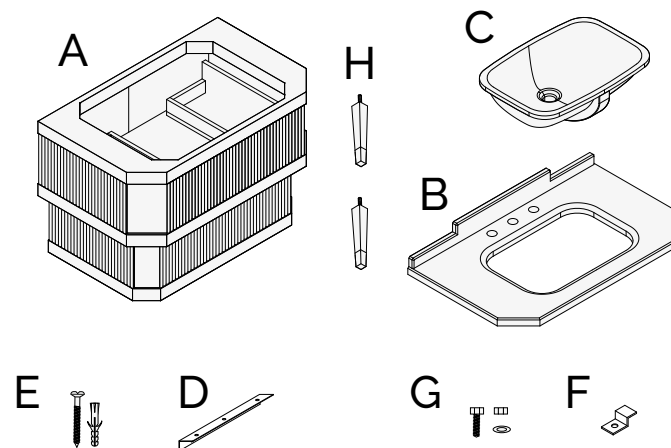

## LISTA DE CONTENIDO DE METROPOLITAN CERAMIC

- A. Estructura del mueble Metropolitan Ceramic
- B. Lavabo de cerámica
- C. Soporte en L
- D. Tornillos (x6) y tacos (x3) para soporte en L
- E. Pies del mueble

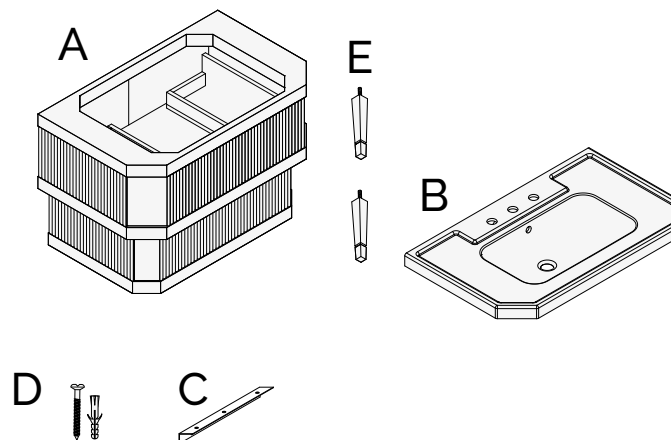

## INSTRUCCIONES DE MONTAJE

- 1 Compruebe la perpendicularidad entre la pared y el pavimento.

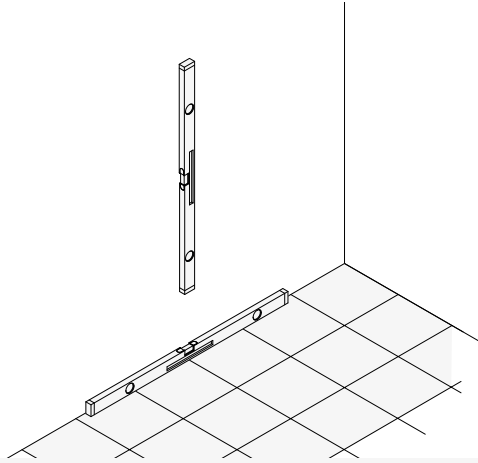

### ADVERTENCIA:

UNA VEZ RETIRADOS LOS COMPONENTES DE LA ESTRUCTURA DEL EMBALAJE, APOYE LA ESTRUCTURA EN EL SUELO ENCIMA DE UN CARTÓN O DE OTRO MATERIAL QUE PERMITA MANTENER EL PRODUCTO EN BUEN ESTADO.

- 2 Coloque el mueble sobre la parte sin tratar y atornille las patas al mismo.

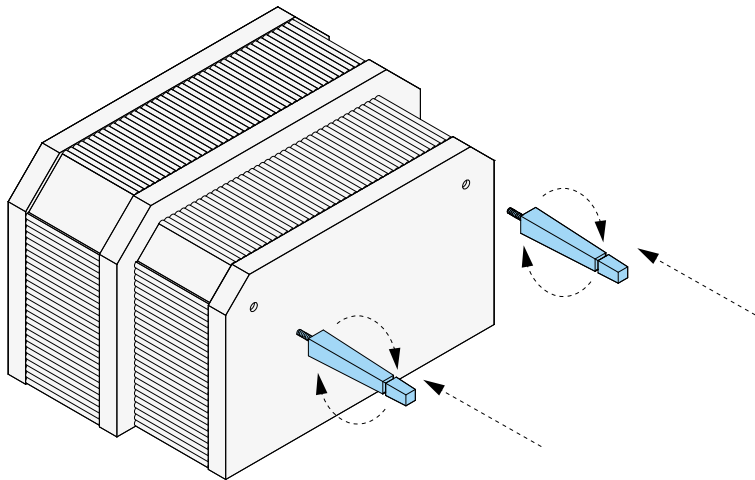

- 3 Tome la medida real de la pata hasta el suelo.

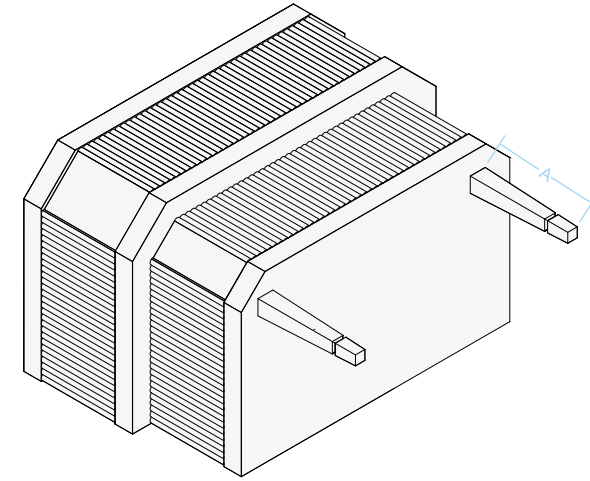

- 4 Con ayuda de un nivel, compruebe que el soporte en L esté en la posición correcta, tanto en paralelo como en ortogonal con respecto a la pared. Fije el soporte en L a la pared a la altura exacta determinada por la medida que acaba de tomar.

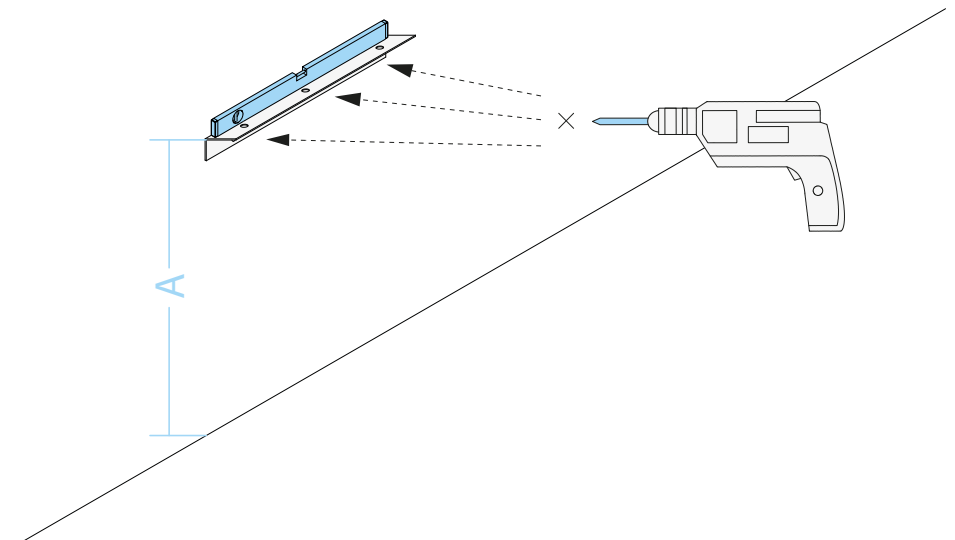

- 5 Coloque el producto en el soporte en forma de L. Atornille el soporte al mueble. Para Metropolitan y Metropolitan Essence, vaya al punto 6. Para Metropolitan Ceramic, vaya directamente al punto 13.

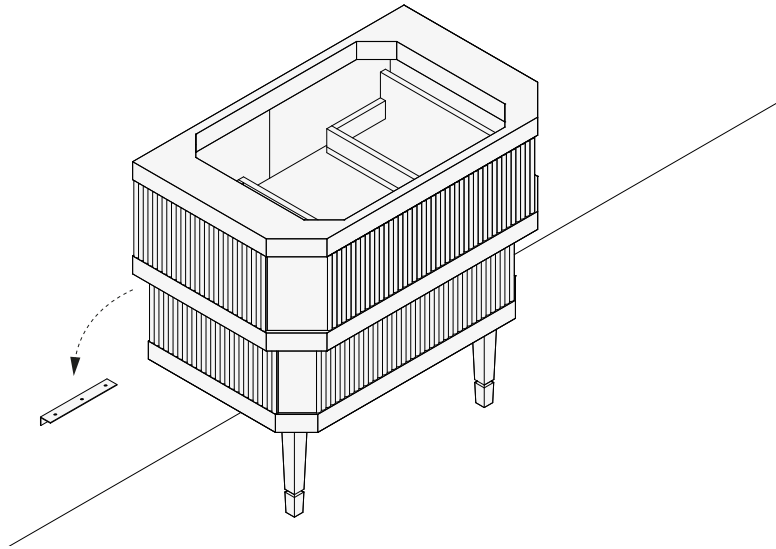

- 7 Coloque la cubeta sobre la encimera de mármol.

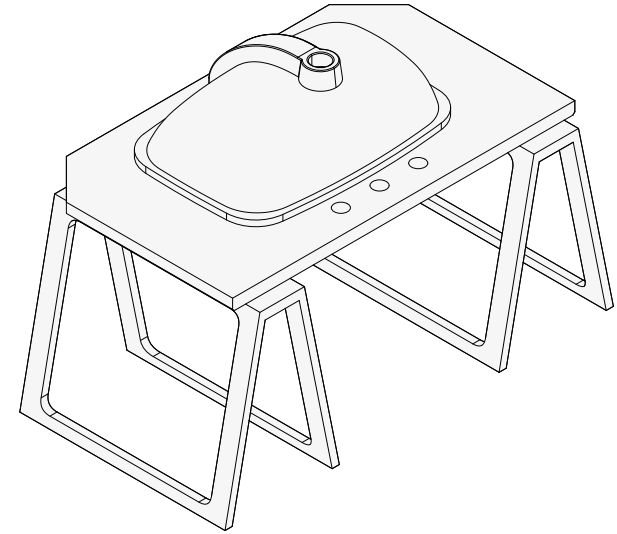

- 6 **Caso 1** – Metropolitan y Metropolitan Essence – para instalar la grifería y el lavabo, coloque la encimera de mármol pretaladrada sobre los caballetes, dejando el lado sin tratar al descubierto.

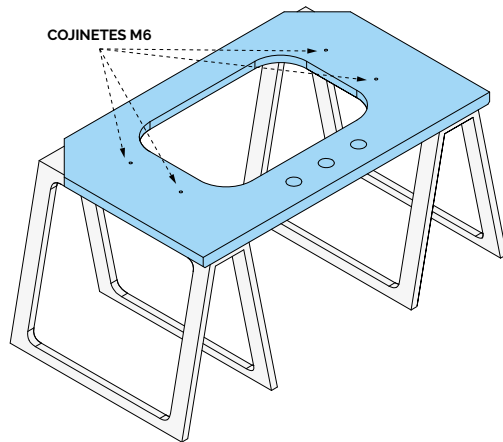

- 8 Instale la cubeta utilizando los soportes en forma de S (suministrados) y aplique silicona en la parte no visible entre la cubeta y la encimera.

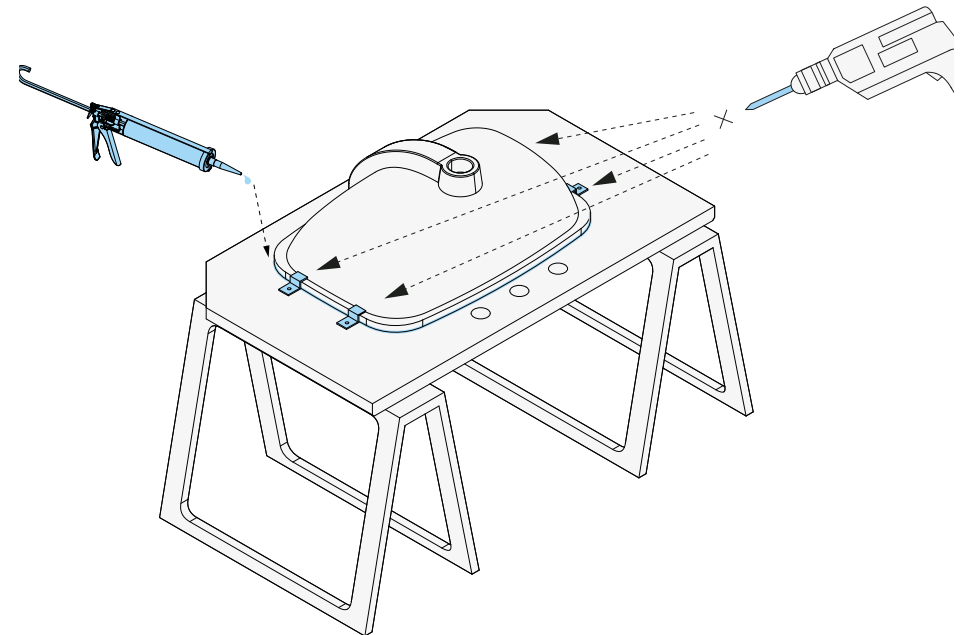

- 9** Coloque la encimera con la cara sin tratar hacia abajo y proceda a la instalación de la grifería.

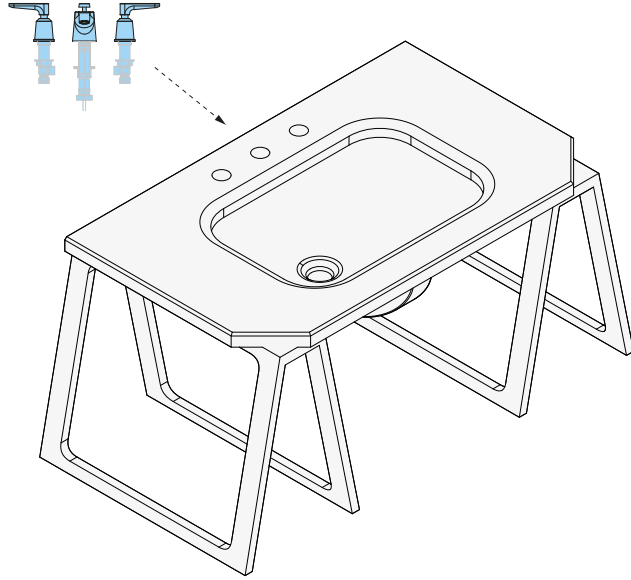

- 11** Coloque el salpicadero de mármol sobre la encimera y fije con silicona el salpicadero tanto a la encimera como a la pared.

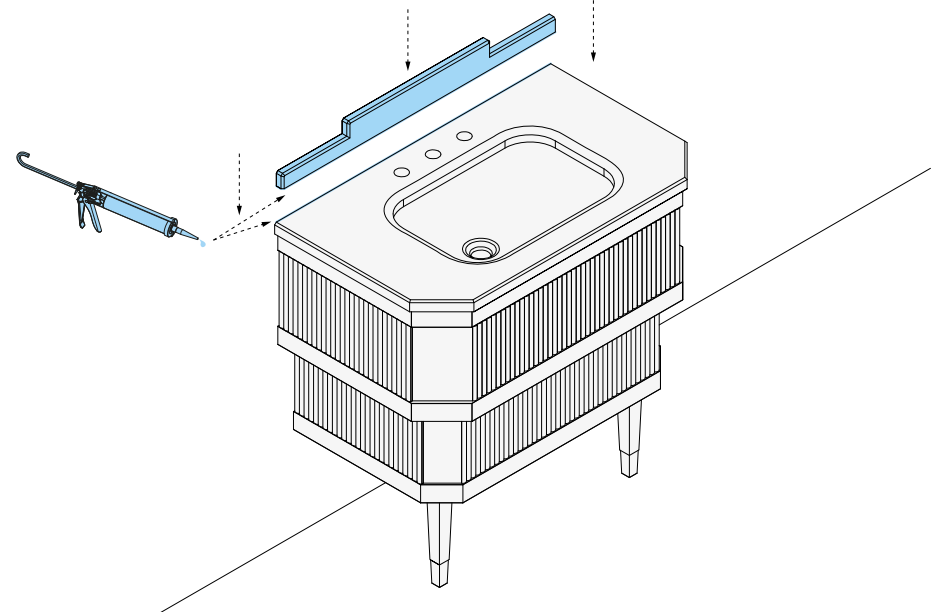

- 10** Coloque la encimera de mármol sobre el mueble, procurando centrarla; y realice las conexiones de fontanería.

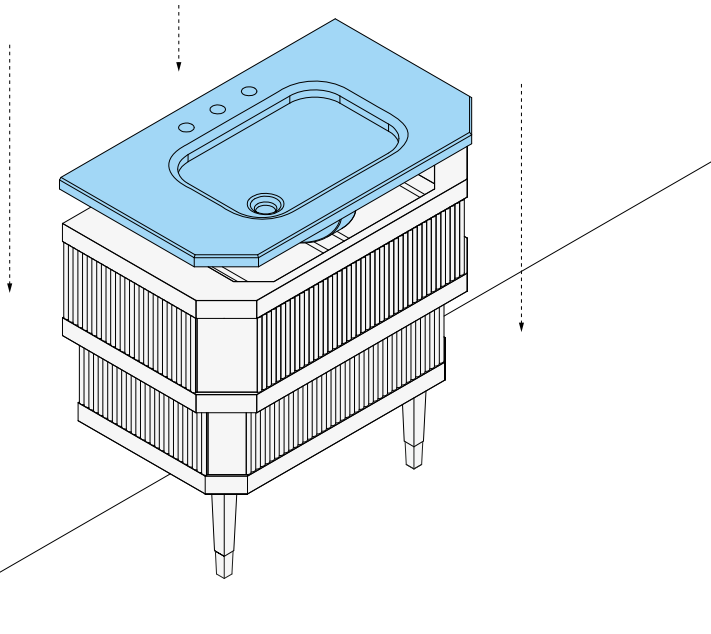

- 12** Una vez finalizada la instalación, los muebles Metropolitan y Metropolitan Essence deberían tener el aspecto que se muestra en la imagen.

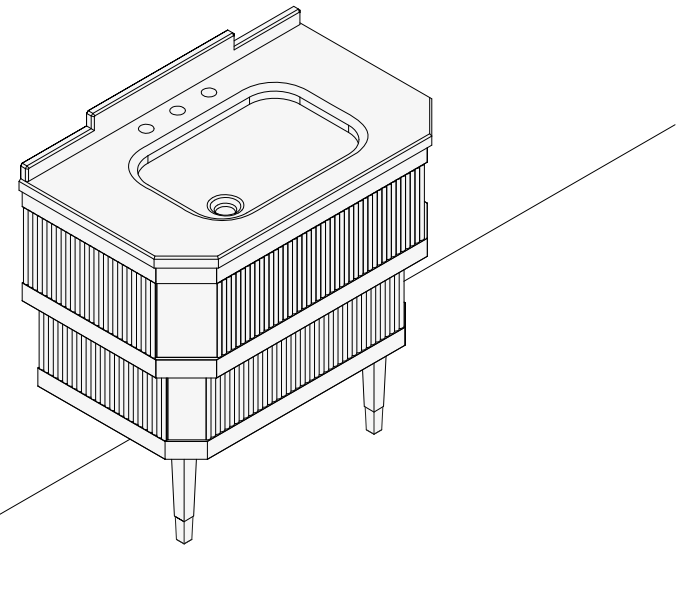

**13** **Caso 2** - Metropolitan Ceramic - Para instalar la grifería, prepare el lavabo pretaladrado colocándolo sobre los caballetes.

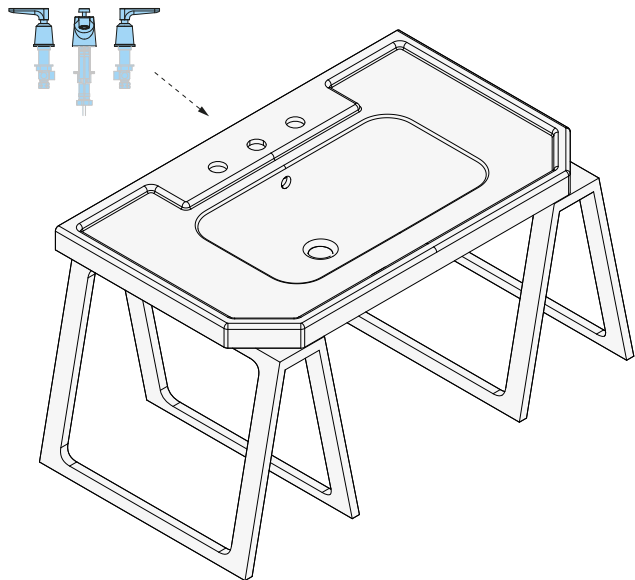

**15** Realice las conexiones de fontanería y aplique silicona.

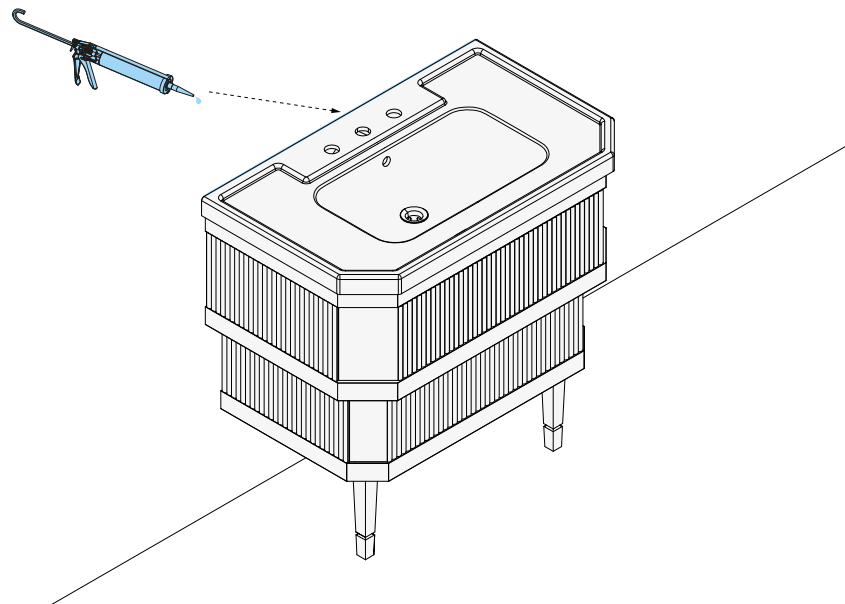

**14** Coloque el lavabo sobre el mueble, procurando centrarlo.

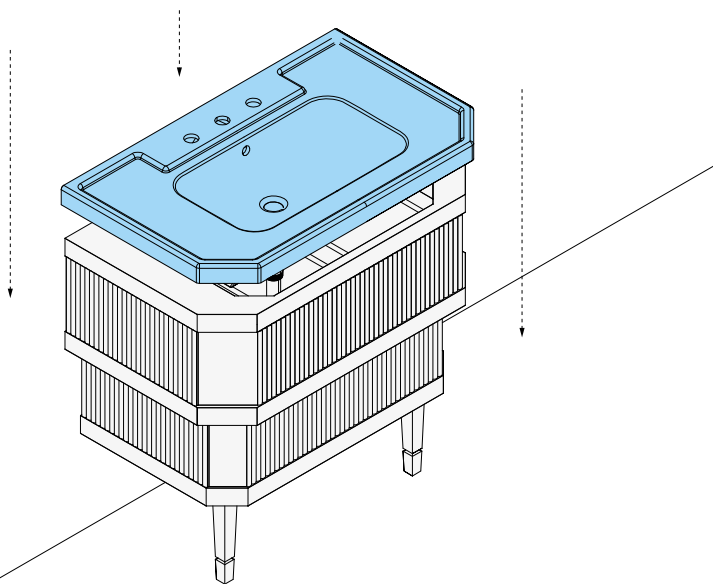

**16** Una vez finalizada la instalación, el mueble Metropolitan Ceramic debería tener el aspecto que se muestra en la imagen.

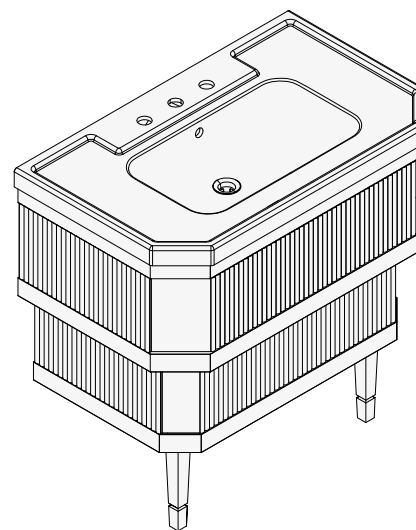

# ИНСТРУКЦИИ К МОНТАЖУ

Благодарим за выбор изделия Devon&Devon.  
Перед монтажом рекомендуем вам внимательно прочитать данное руководство.

## ОГЛАВЛЕНИЕ

Стр.64 - Предупреждения

Стр.64 - Перед началом сборки / Необходимые инструменты / Ремонт

Стр.65 - Упаковочный лист Metropolitan и Metropolitan Essence

Стр.65 - Упаковочный лист Metropolitan Ceramic

Стр.66 - Инструкции к монтажу

Devon&Devon оставляет за собой право вносить изменения в изделия в случае технической и производственной необходимости. В любом случае мы не несем никакой ответственности за неудобство, причиненное вышеуказанными изменениями.



## ПРЕДУПРЕЖДЕНИЯ

Перед началом монтажа проверьте детали на предмет повреждений. В случае дефектов или сомнений обращайтесь к дилеру.

Монтаж должен осуществляться при строгом соблюдении приведенных ниже инструкций. Компания не несет ответственности за установку, не соответствующую действующим стандартам, а также за монтаж и техническое обслуживание, выполненные без соблюдения приведенных здесь рекомендаций и инструкций по эксплуатации.



Элементы упаковки (коробки, полиэтиленовые пакеты, полистирол и т. д.) нельзя оставлять в пределах досягаемости детей, поскольку они могут быть источником опасности (риск удушья, ссадин и т. д.).

## ПЕРЕД НАЧАЛОМ СБОРКИ

- Перед тем, как приступить к сборке, убедиться в наличии всех элементов структуры.

- Проверьте наличие всех элементов внутри упаковки по упаковочному листу, приведенному на следующих страницах. Также убедитесь, что ни один из компонентов не имеет видимых дефектов.

- При выявлении каких-либо дефектов, немедленно сообщить производителю Devon&Devon.

- Для правильной установки рекомендуется тщательно продумать число привлекаемых работников, сверяясь с массой, указанной в соответствующих технических примечаниях к изделию на сайте [www.devon-devon.com](http://www.devon-devon.com)

- Данная инструкция рассчитана на то, что установка изделия будет производиться на ровную поверхность, способную выдержать изделие.

## НЕОБХОДИМЫЕ ИНСТРУМЕНТЫ (НЕ ВКЛЮЧЕНЫ ПРОИЗВОДИТЕЛЕМ В КОМПЛЕКТ)

A. Силикон

B. Дрель / Гайковерт

C. Уровень

D. Линейка

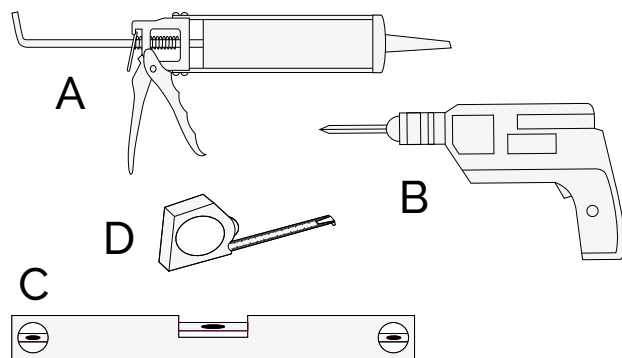

## РЕМОНТ

Во избежание аннулирования гарантии любой ремонт должен выполняться только специализированным уполномоченным персоналом.

## УПАКОВОЧНЫЙ ЛИСТ METROPOLITAN И METROPOLITAN ESSENCE

- A. Конструкция тумбы Metropolitan и Metropolitan Essence
- B. Столешница и пристеночный бортик из мрамора Metropolitan
- C. Чаша для мраморной столешницы
- D. Г-образный кронштейн
- E. Шурупы (6 шт.) и дюбели (3 шт.) для Г-образного кронштейна
- F. S-образный кронштейн (4 шт.)
- G. Болт, шайба и гайка для S-образных кронштейнов (4 шт.)
- H. Ножки тумбы

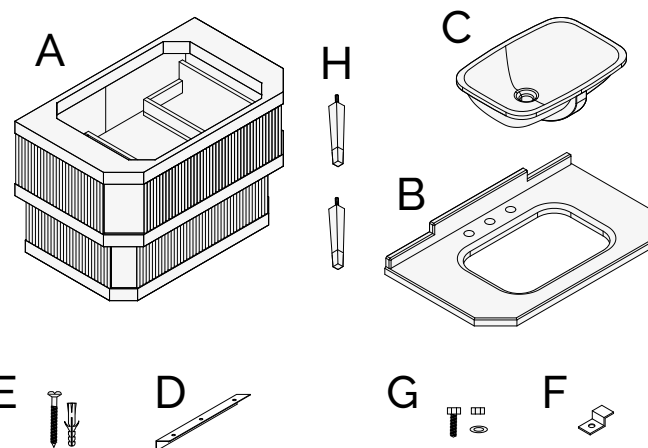

## УПАКОВОЧНЫЙ ЛИСТ METROPOLITAN CERAMIC

- A. Конструкция тумбы Metropolitan Ceramic
- B. Lavabo ceramica
- C. Г-образный кронштейн
- D. Шурупы (6 шт.) и дюбели (3 шт.) для Г-образного кронштейна
- E. Ножки тумбы

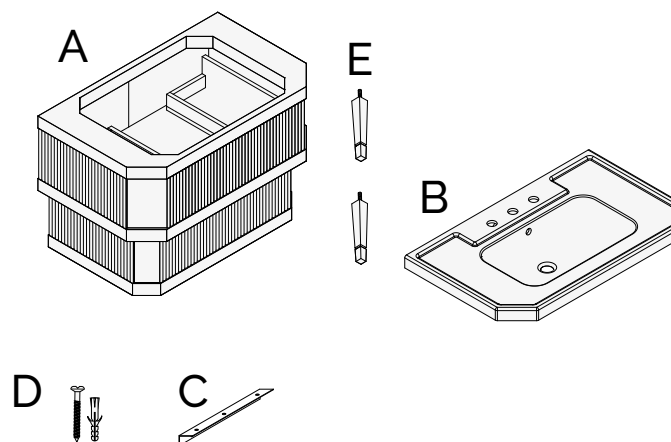

## ИНСТРУКЦИИ К МОНТАЖУ

- 1 Проверьте перпендикулярность стены относительно пола.

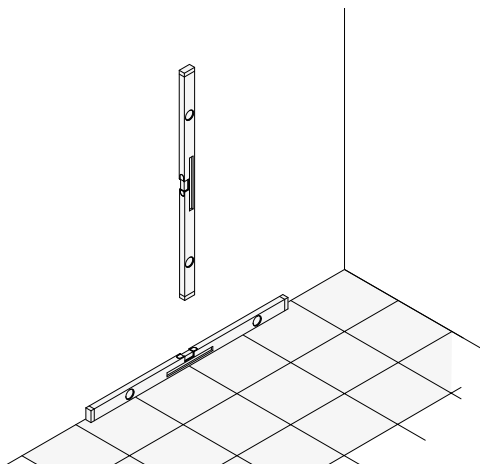

### ВНИМАНИЕ:

ПОСЛЕ ИЗВЛЕЧЕНИЯ КОМПЛЕКТУЮЩИХ КОНСТРУКЦИИ ИЗ УПАКОВКИ ПОЛОЖИТЕ КОНСТРУКЦИЮ НА ПОЛ, ПОДЛОЖИВ ПОД НЕЕ ЛИСТ КАРТОНА ИЛИ ДРУГОЙ МАТЕРИАЛ, КОТОРЫЙ ПОМОЖЕТ ИЗБЕЖАТЬ ЕЕ ПОВРЕЖДЕНИЯ.

- 2 Положите тумбу обратной (нелицевой) стороной вниз и прикрутите ножки к тумбе.

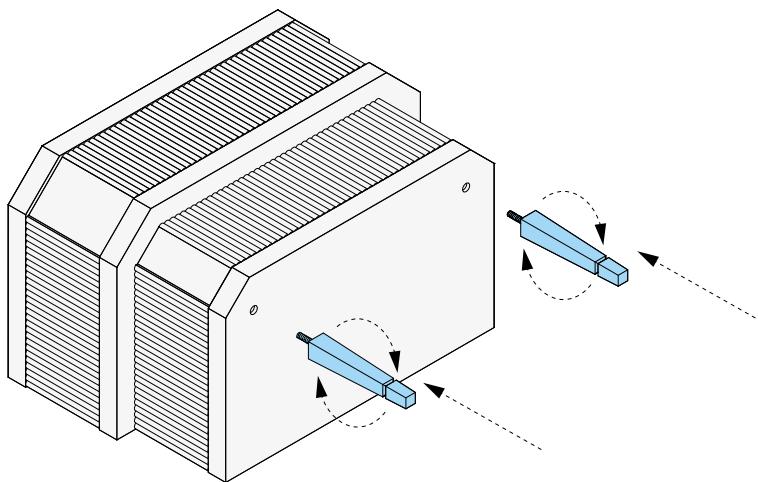

- 3 Измерьте фактическое расстояние ножки от пола.

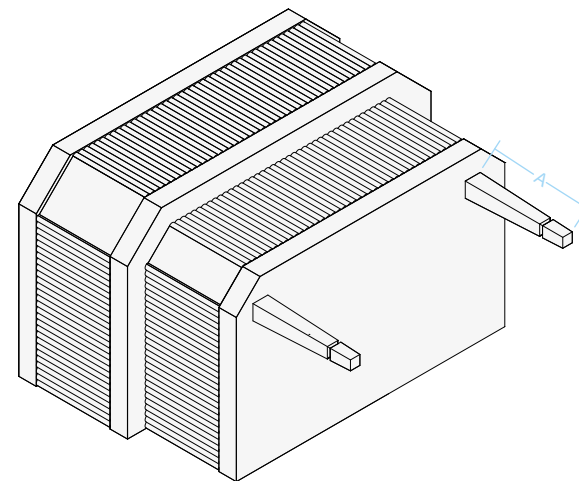

- 4 С помощью уровня проверьте правильность расположения Г-образного кронштейна как параллельно, так и перпендикулярно стене. Прикрепите Г-образный кронштейн к стене точно на высоте, определенной с помощью только что снятых размеров.

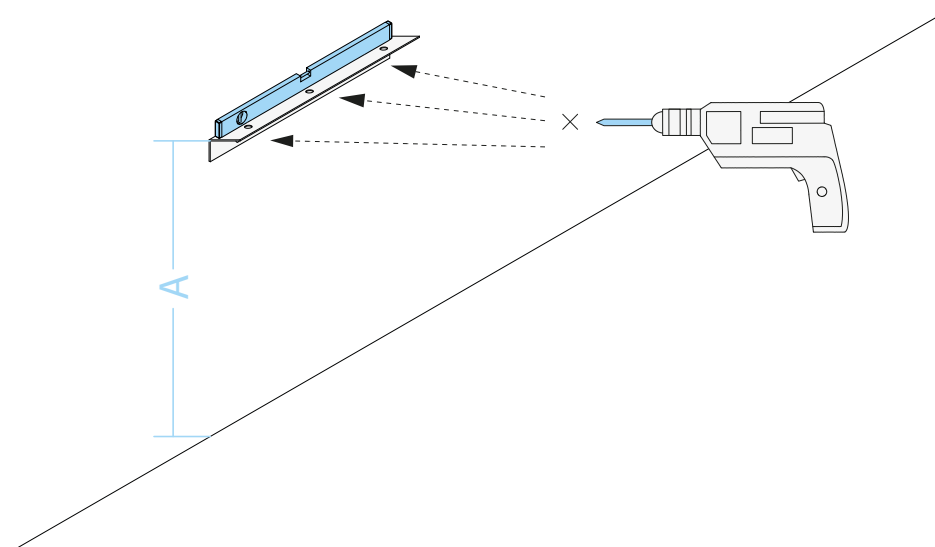

- 5 Установите изделие на Г-образный кронштейн. Прикрутите кронштейн к тумбе. Для Metropolitan и Metropolitan Essence перейдите к пункту 6. Для Metropolitan Ceramic сразу перейдите к пункту 13.

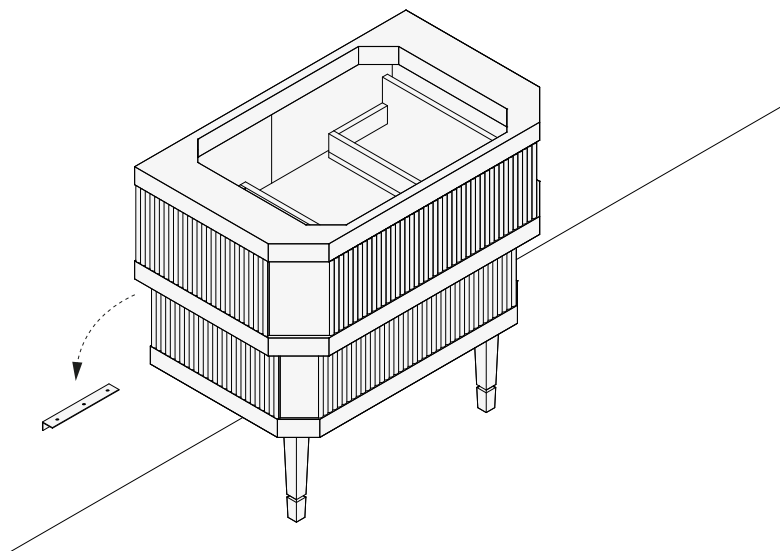

- 7 Положите чашу на мраморную столешницу.

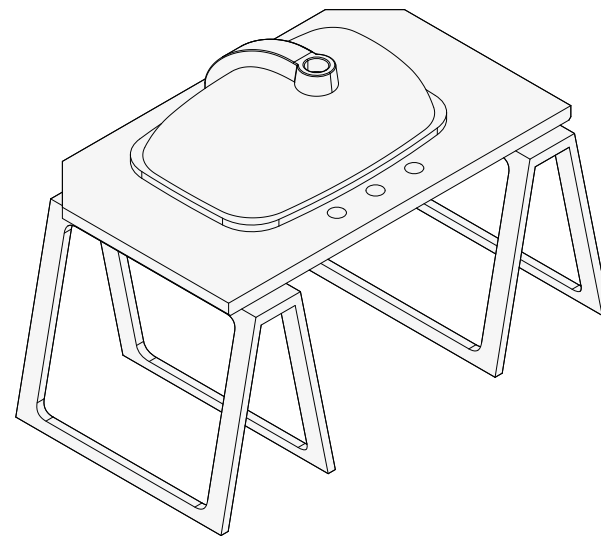

- 6 **Случай 1** – Metropolitan и Metropolitan Essence – для установки смесителя и чаши положите предварительно просверленную мраморную столешницу на подставки необработанной стороной вверх.

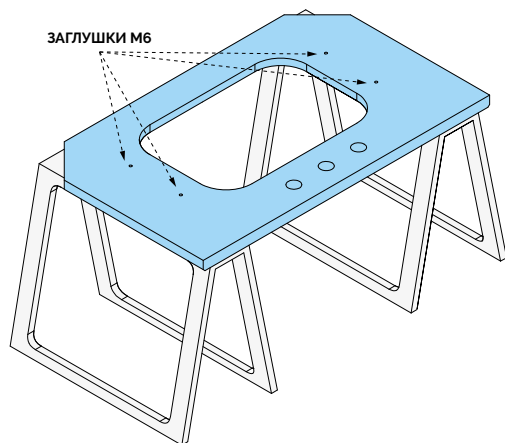

- 8 Установите чашу с помощью S-образных кронштейнов (входят в комплект поставки) и нанесите силикон на невидимую часть между чашей и столешницей.

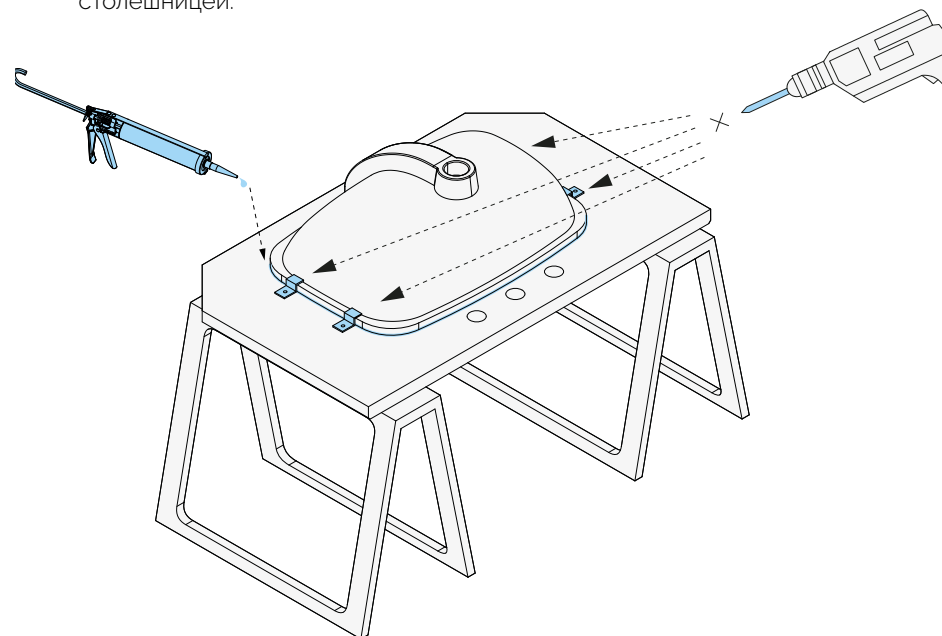

- 9 Положите столешницу необработанной стороной вниз и приступайте к установке смесителя.

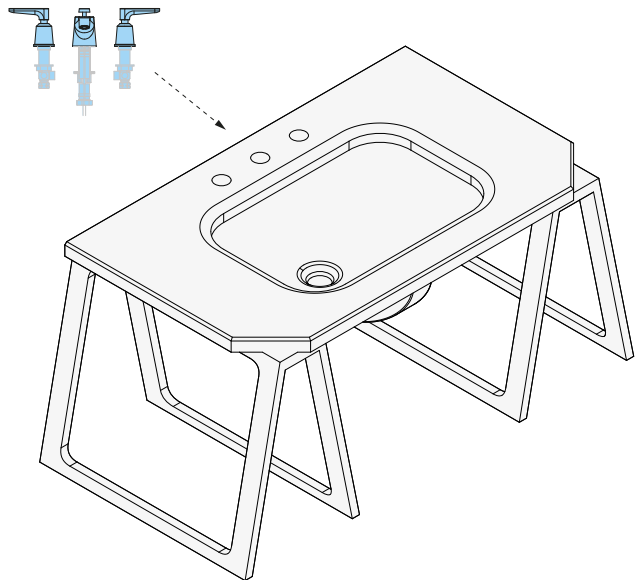

- 10 Положите мраморную столешницу на тумбу, выравнявая ее по центру, и выполните гидравлические соединения.

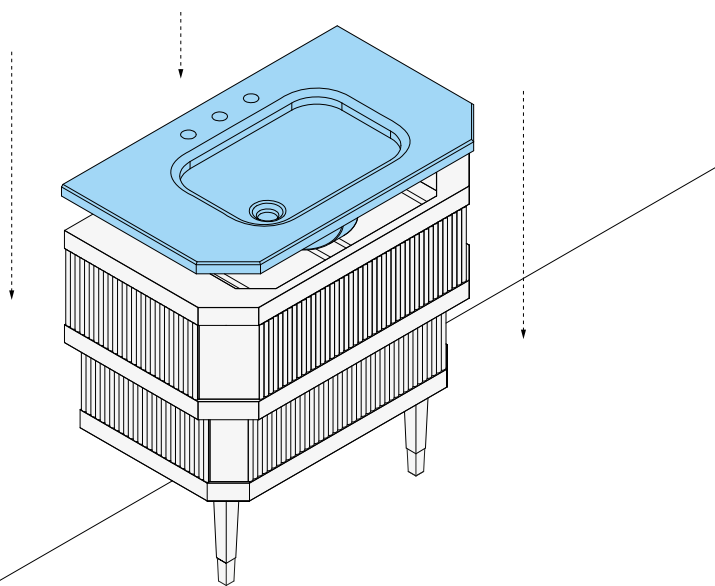

- 11 Поставьте мраморный бортик на столешницу и зафиксируйте на стене силиконом бортик и столешницу по всей толщине.

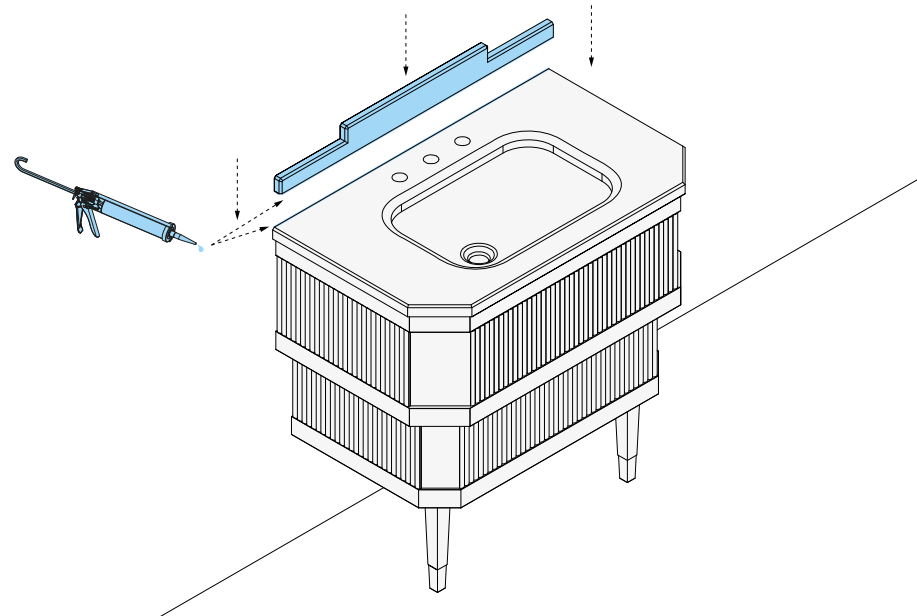

- 12 По завершении установки тумбы Metropolitan и Metropolitan Essence должны выглядеть так, как показано на рисунке.

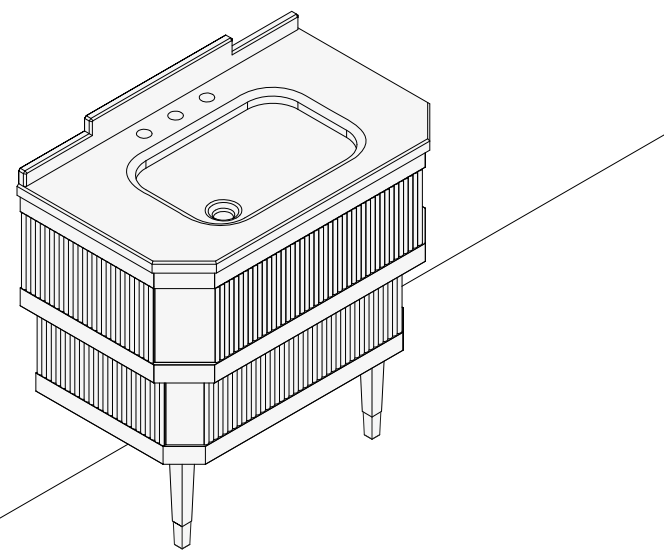

- 13** **Случай 2** – Metropolitan Ceramic – Для установки смесителя положите предварительно просверленную раковину на подставку.

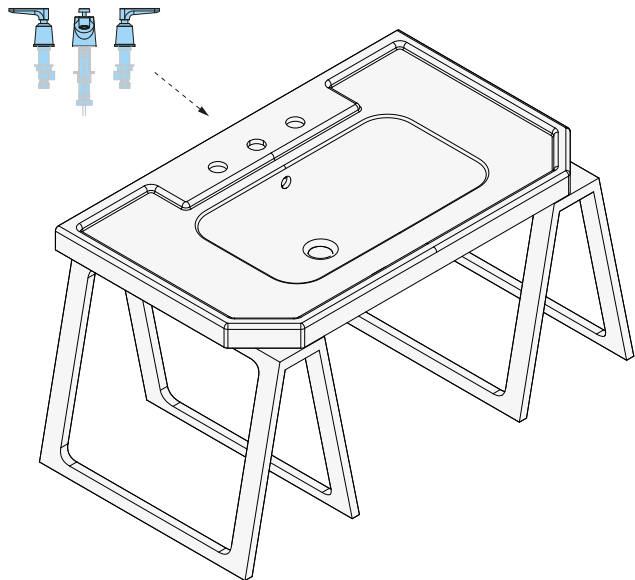

- 15** Выполните гидравлические соединения и нанесите силикон.

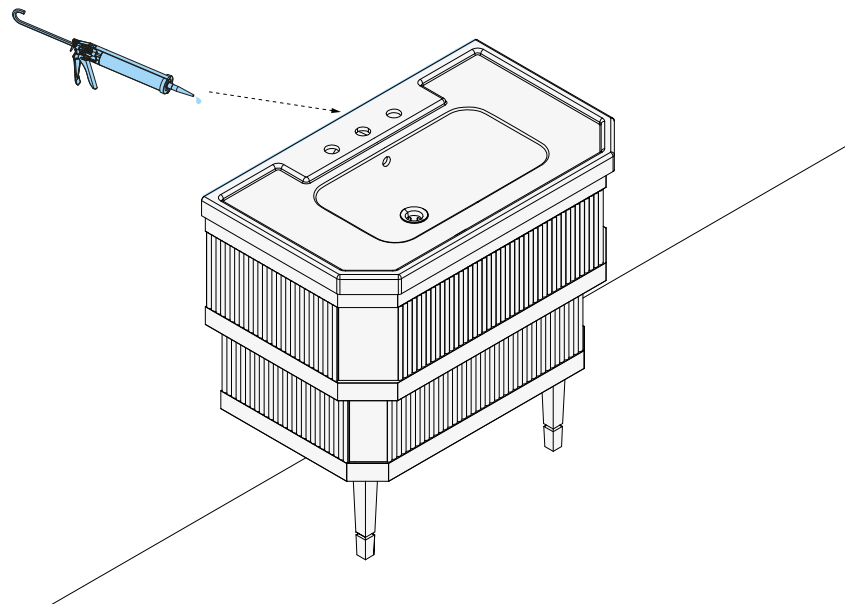

- 14** Положите раковину на тумбу, выровнивая ее по центру.

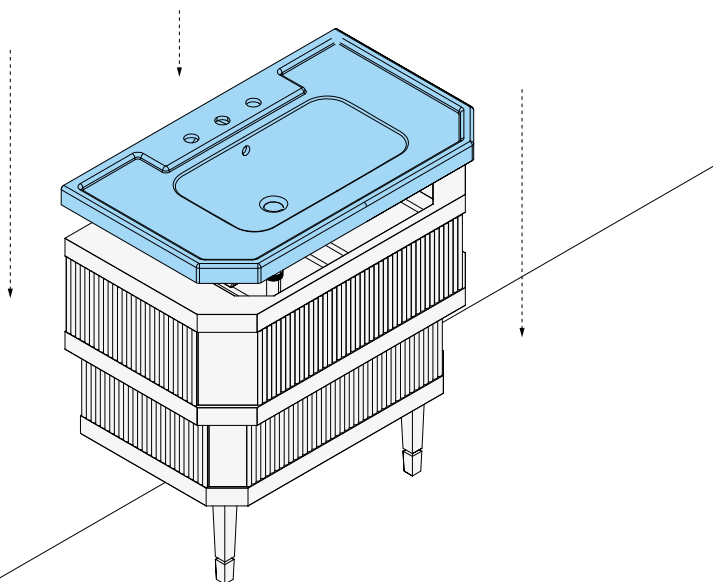

- 16** По завершении установки тумба Metropolitan Ceramic должна выглядеть так, как показано на рисунке.

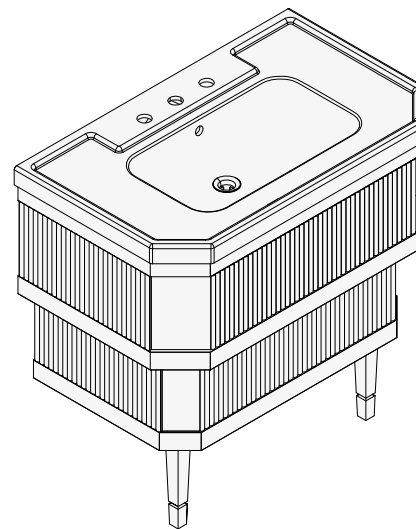

# Devon&Devon

Via di Casellina, 61D - 50018 - Scandicci (FI) Italy  
Tel. +39 055 308350 - email: [info@devon-devon.com](mailto:info@devon-devon.com)

[DEVON-DEVON.COM](http://DEVON-DEVON.COM)